

E-Manuel MT9603 U7.6 EUEM

Contenu

Première utilisation

Utilisation du manuel électronique.....	3
Écran d'accueil.....	3
Connexion à Internet.....	5
Compte d'utilisateur.....	7
Sélectionner les entrées.....	7
Utilisation de l'assistant vocal.....	8

Regarder la TV en direct

Recherche des chaînes.....	9
Menu de la TV en direct.....	10
Editer les chaînes.....	12
Informations sur le programme.....	15
Guide des programmes TV (EPG).....	15
Enregistrement USB (PVR).....	17
Rappel.....	20
Pause/Direct.....	21
HbbTV.....	22
Paramètres Module CI+.....	23
VIDAA tv.....	23

Profitez de votre TV connectée

Configuration de l'assistant vocal.....	24
Partage de contenu.....	27
Utiliser les applications.....	29
Utiliser l'application Art.....	29
Utiliser le navigateur pour effectuer une recherche sur Internet.....	30
Utilisation de l'application mobile.....	31
Paramètres de visionnement amélioré.....	31

Connexion à des périphériques externes

Manuel d'utilisation électronique.....	33
Télécommande et accessoires.....	33
Connexion de périphériques Bluetooth.....	36
Connexion d'un décodeur.....	38
Connexion d'un lecteur DVD ou Blu-ray.....	38
Partager l'écran de votre téléphone/ordinateur sur le téléviseur.....	38
Utiliser AirPlay et HomeKit.....	39
Connexion de périphériques USB.....	40
Connexion d'un casque.....	41
Connexion d'un appareil audiovisuel (AV).....	42

Contenu

Connexion de haut-parleurs ou Ampli Home cinéma / barre de son.....	43
Connexion d'un système audio numérique avec ARC/eARC.....	43
Connexion d'un ordinateur.....	44

Aperçu des réglages

Image.....	45
Audio.....	50
Réseau.....	54
Système.....	55
Assistance.....	59
Utilisation du contrôle parental.....	61
Restaurer les paramètres usine par défaut.....	62

Divertissement

Jeux.....	63
Sport.....	64
Média.....	64
Paramètres de la barre de son.....	67

Fonctionnalités d'accessibilité

Configuration des sous-titres.....	69
Guide vocal.....	69
Configuration des paramètres de langue audio.....	69
Amélioration des dialogues.....	70
Configuration du menu d'accessibilité.....	70
Agrandissement de l'Écran.....	70

Dépannage

FAQ.....	71
Guide de dépannage.....	78
Problèmes d'image.....	81
Problèmes de son.....	82
Problèmes avec les chaînes et la diffusion.....	84
Problèmes de réseau.....	85
Problèmes liés aux applications.....	86
Problèmes liés à la télécommande.....	87
Problèmes de connexion avec des appareils externes.....	88
Problèmes HDMI & CEC.....	90
Problèmes avec l'assistant vocal.....	91
Problèmes avec les fichiers multimédias.....	91
Autres problèmes.....	92

Première utilisation

Utilisation du manuel électronique



Consultez le manuel électronique ci-joint, qui contient des informations sur les principales fonctions de votre téléviseur.

Avertissement :







- Les instructions et les images de ce manuel sont fournies uniquement à titre indicatif et ne sont pas contractuel.

Démarrage du manuel électronique



- Entrez dans l'écran d'accueil du manuel électronique.

Appuyez sur les touches  /  de la télécommande et sélectionnez  **Réglages > Assistance > E-Manuel**.

- Accédez à la section Profitez Live TV

Appuyez sur la touche **INPUT** /  /  de la télécommande et sélectionnez **TV**, puis appuyez sur les touches  /  /  /  de la télécommande et sélectionnez **E-Manuel**. Vous pouvez en savoir plus sur la manière de configurer les fonctions de la télévision en direct.

- Accédez à la section Connexion d'un périphérique externe

Appuyez sur les touches **INPUT** /  /  de la télécommande et sélectionnez **Manuel d'utilisation électronique** pour en savoir plus sur la connexion de périphériques externes à votre téléviseur et sur la configuration.

Remarque :

- L'icône sur fond noir représente les touches de la télécommande.
- Les icônes sur fond gris sont des icônes affichées sur l'écran du téléviseur.

Utilisation des touches dans le manuel électronique

- Recherche

Recherchez des informations sur les fonctionnalités du produit et le manuel électronique vous fournira tous les titres et contenus qui comprennent les informations recherchées.

- QR Code

Scannez le QR Code avec votre smartphone pour ouvrir le manuel électronique sur votre mobile ou tablette.

- Touche Essayer maintenant

Sélectionnez Essayer maintenant et vous serez guidés vers le menu correspondant du téléviseur pour exécuter la fonction.

Écran d'accueil

Toutes les fonctions du téléviseur sont accessibles à partir de l'écran d'accueil.

Première utilisation

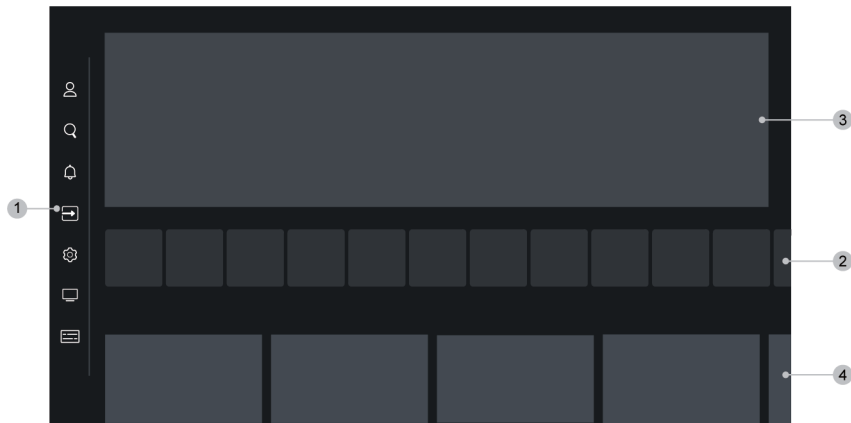

1. Barre de navigation
2. Applications
3. Bannière titre
4. Contenu recommandé

Remarque :

- Les indicateurs ou icônes peuvent varier selon le modèle, pays ou région.

Afficher l'écran d'accueil

Appuyez sur la touche / de votre télécommande pour accéder à l'écran d'accueil.

Pour quitter l'écran d'accueil, appuyez sur la touche **INPUT** / / de votre télécommande ou utilisez les touches de navigation pour déplacer le curseur sur l'icône **Source** en haut de l'écran, puis appuyez sur la touche **OK** pour entrer et sélectionner la source souhaitée.

Utilisation de la barre de navigation

La barre de navigation fait référence aux indicateurs et icônes qui se trouvent sur le côté de l'écran d'accueil.

Remarque :

- Les indicateurs ou icônes peuvent varier selon le modèle, pays ou région.

Compte

Un compte VIDAA vous permet de profiter de toutes les fonctionnalités de votre téléviseur connecté (Smart TV) et garantit la mise à jour de tous les services.

Pour plus d'informations sur le compte VIDAA, veuillez vous référer à la section [Première utilisation > Compte d'utilisateur](#) du présent manuel.

Recherche

Trouver le contenu que vous recherchez.

Notifications

Première utilisation

Autoriser les notifications contextuelles pour afficher des informations utiles et liées aux événements qui se produisent avec votre téléviseur, y compris : **Publicité, Nouveautés, Avertissements et notifications légales, Message système et Notification Alexa**. Vous pouvez activer ou désactiver chacune de ces notifications dans les réglages du centre de notifications.

Vous pouvez afficher la liste des messages sur le téléviseur.

Pour supprimer toutes les notifications, sélectionnez **Tout Effacer**.

Remarque :

- Les notifications Alexa peuvent ne pas être disponibles pour certains modèles, pays ou régions.

Source

Sélectionner la source en fonction de l'appareil que vous avez connecté à votre téléviseur.

Réglages

Gérer la configuration du téléviseur.

Diffusion TNT/Satellite/Câble

Accès rapide à la TV en direct.

Guide

Accès rapide au Guide. Pour plus d'informations, reportez-vous à la section [Regarder la TV en direct > Guide des programmes TV \(EPG\)](#) dans le présent manuel.



Connexion à Internet

Pour accéder à Internet à l'aide d'une connexion filaire ou d'une connexion à un réseau Wi-Fi disponible.

Connexion à un réseau (Ethernet)

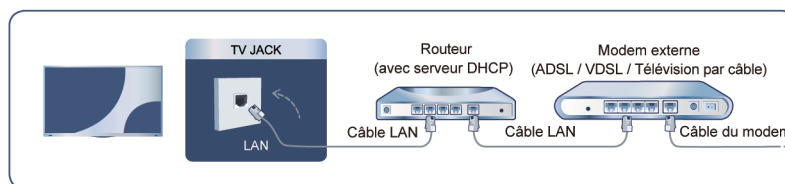
Pour accéder à Internet avec un câble Ethernet, il est recommandé d'utiliser un modem ou un routeur prenant en charge le protocole DHCP (Dynamic Host Configuration Protocol ou protocole de configuration dynamique de l'hôte). Les modems et les routeurs qui prennent en charge le DHCP fournissent automatiquement l'adresse IP, le masque de réseau, la passerelle, le serveur DNS 1 et le serveur DNS 2, de sorte que vous n'avez pas à les saisir manuellement. La plupart des réseaux domestiques disposent déjà du DHCP.



Après vous être connecté à un réseau (Ethernet), appuyez sur les touches  /  de la télécommande et sélectionnez  **Réglages > Connexion > Réseau > Configuration du réseau**.

• **Type de connexion**

Sélectionnez une connexion réseau (Ethernet) pour accéder à Internet.

Première utilisation

- **Ethernet**

Affichez l'état du réseau.

- **Paramètres IP**

Dans la **Version IP**, vous pouvez choisir entre IPv4 et IPv6. Lorsque IPv4 est sélectionné, l'adresse IP, le masque de réseau, la passerelle, le serveur DNS 1 et le serveur DNS 2 seront automatiquement définis. Vous pouvez également les configurer manuellement selon les données de votre connexion réseau. Lorsque IPv6 est sélectionné, toutes les informations sont automatiquement définies.

 **Information associée**

[Réseau](#) à la page 54



[Problèmes de réseau](#) à la page 85

[Le téléviseur ne peut pas se connecter au réseau.](#) à la page 73

Connexion à un réseau Wi-Fi

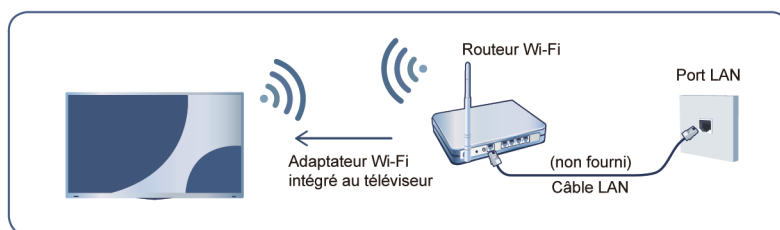
Pour vous connecter à un réseau Wi-Fi disponible, assurez-vous que le routeur Wi-Fi est allumé et que vous disposez du nom de votre réseau Wi-Fi ainsi que du mot de passe du routeur Wi-Fi avant de tenter de vous connecter.



Pour accéder à Internet à l'aide d'une connexion sans fil, appuyez sur les touches  /  de la télécommande, puis sélectionnez  **Réglages** > **Connexion** > **Réseau** > **Configuration du réseau**.

- **Type de connexion**

Sélectionnez une connexion réseau Wi-Fi pour accéder à Internet.

- **Actualiser**

Si aucun routeur Wi-Fi n'est trouvé, sélectionnez **Actualiser**.

- **Paramètres Avancés**

Configurez les paramètres Wi-Fi avancés du téléviseur.

- **Ajouter**

Si aucun routeur sans fil n'est trouvé, sélectionnez **Ajouter** puis saisissez le nom du réseau dans le SSID pour ajouter le réseau sans fil.

 **Information associée**

[Réseau](#) à la page 54

[Problèmes de réseau](#) à la page 85

[Le téléviseur ne peut pas se connecter au réseau.](#) à la page 73

Première utilisation



Compte d'utilisateur

Connectez-vous à votre compte VIDAA et créez plusieurs profils pour recevoir du contenu personnalisé.

Créer un nouveau compte



Si vous n'avez pas de compte VIDAA, créez-en un nouveau pour profiter des meilleures fonctionnalités de votre TV connectée.

Assurez-vous que votre téléviseur est connecté au réseau avant de créer un nouveau compte. Pour plus d'informations sur les paramètres réseau, reportez-vous à la section [Première utilisation > Connexion à Internet > Connexion à un réseau \(Ethernet\)](#) ou [Connexion à un réseau Wi-Fi](#) du présent manuel.

1. Après la connexion au réseau, appuyez sur la touche  /  de la télécommande et sélectionnez l'icône  **Compte** dans la barre de navigation supérieure de l'écran d'accueil.
2. Sélectionner **Créer un compte** à l'écran (ou sélectionnez **Créer un Compte par Adresse E-mail** dans certains pays/régions).
3. Saisissez l'adresse e-mail et le mot de passe.
4. Suivez les instructions sur votre téléviseur pour terminer le processus de création d'un compte.

Connexion à un compte

Assurez-vous que votre téléviseur est connecté au réseau avant de vous connecter à votre compte VIDAA. Pour plus d'informations sur les paramètres réseau, reportez-vous à la section [Première utilisation > Connexion à Internet > Connexion à un réseau \(Ethernet\)](#) ou [Connexion à un réseau Wi-Fi](#) du présent manuel.







1. Après la connexion au réseau, appuyez sur la touche  /  de la télécommande et sélectionnez l'icône  **Compte** dans la barre de navigation supérieure de l'écran d'accueil.
2. Enregistrez votre appareil sur votre compte VIDAA. Après avoir saisi votre adresse e-mail et votre mot de passe, sélectionnez **Se connecter**.
3. Vous pouvez créer un profil et lui donner un nom.

Si vous oubliez votre mot de passe ou si souhaitez modifier le mot de passe, sélectionnez **Mot de passe oublié ?** pour saisir votre e-mail et votre code de vérification, puis créez un nouveau mot de passe.

Sélectionner les entrées











Accéder aux périphériques externes connectés, y compris les appareils connectés sans fil.

Basculer entre les appareils externes connectés au téléviseur

1. Appuyez sur la touche **INPUT** /  /  de votre télécommande ou appuyez sur la touche  /  pour déplacer la sélection sur l'icône  **Source** en haut de l'écran d'accueil, puis appuyez sur les touches  pour y accéder.
2. Sélectionnez la source souhaitée.

Première utilisation

Modifier le nom des sources

1. Appuyez sur la touche **INPUT** /  /  de votre télécommande ou appuyez sur la touche  /  pour déplacer la sélection sur l'icône  **Source** en haut de l'écran d'accueil, puis appuyez sur les touches  pour y accéder.
2. Déplacez la sélection sur une source et appuyez sur les touches  /  /  /  la télécommande pour modifier.





Remarque :

- Certaines sources ne peuvent pas être renommées.

Utilisation de l'assistant vocal

Sélectionner un assistant vocal sur le téléviseur

Pour accéder et sélectionner un assistant vocal :

- Appuyez simplement sur la touche  de la télécommande.
- Appuyez sur la touche  /  pour sélectionner l'icône  **Réglages** puis sélectionnez **Systeme > Assistant vocal**.

Remarque :

- Avant d'utiliser le service vocal, associez d'abord la télécommande Bluetooth à votre téléviseur.

Utiliser le microphone de la télécommande

Vous pouvez interagir avec l'assistant vocal en utilisant votre voix. Appuyez simplement sur la touche  de votre télécommande et maintenez-la enfoncée.

Remarque :

- La fonction Assistant vocal peut ne pas être disponible sur certains modèles, pays ou régions.
- La télécommande avec la touche  est uniquement disponible pour certains modèles, pays ou régions.
- Pour utiliser cette fonctionnalité, il peut être nécessaire d'accepter le contrat de licence de l'utilisateur final et la politique de confidentialité ou les conditions générales de la fonction intelligente correspondante.

Information associée







[Configuration de l'assistant vocal](#) à la page 24

Recherche des chaînes

Vous pouvez rechercher des chaînes automatiquement ou manuellement.

Recherche automatique des chaînes

Recherche automatique des chaînes.

1. Appuyez sur la touche **INPUT** /  /  de la télécommande et sélectionnez **TV**.
2. Dans TV en direct, appuyez sur les touches  /  /  /  et sélectionnez **Réglages > Chaînes > Recherche automatique des chaînes**.

Si aucune chaîne de télévision n'a été enregistrée auparavant, vous serez invité à effectuer une recherche de chaînes.

Satellite

- **LNB Satellite Seul** : Vous pouvez utiliser le satellite unique si vous n'avez qu'un seul satellite installé.
- **DiSEqC** : Vous pouvez sélectionner DiSEqC si vous êtes équipé d'un appareil DiSEqC. Jusqu'à quatre satellites peuvent être installés en mode DiSEqC 1.0.

Si vous utilisez une antenne motorisée, vous pouvez utiliser le mode DiSEqC 1.2.

- **Unicable** : Utilisez cette option si votre maison est équipée de la distribution par satellite Unicable.

Veuillez vous assurer que vous connaissez la bande et la fréquence Unicable à utiliser. Les informations sont généralement disponibles sur l'appareil ou votre propriétaire peut également vous les fournir.

Antenne

- **Chaînes** : Choisissez parmi les options **Toutes les chaînes** ou **Chaînes Gratuites**. Ces options varient selon les pays, régions ou opérateurs.
- **Mode de recherche** : Choisissez parmi les options Chaînes numériques uniquement (TNT), Chaînes numériques et analogiques (TNT + TAT) ou Chaînes analogiques uniquement (TAT).

Si vous recevez un signal DVB-T ou DVB-T2, vous pouvez utiliser TNT.

- **LCN** : Activer/désactiver l'option LCN (Numéro de chaîne logique).

Veuillez noter que certains opérateurs limitent la possibilité de modifier manuellement l'ordre des chaînes. Si vous désactivez LCN, la liste des chaînes peut être modifiée après la recherche des chaînes.

Cette fonction peut ne pas être disponible pour certains modèles, pays ou régions.

Câble

- **Chaînes** : Choisissez parmi les options **Toutes les chaînes** ou **Chaînes Gratuites**. Ces options varient selon les pays, régions ou opérateurs.
- **Mode de recherche** : Choisissez parmi les options Chaînes numériques uniquement (TNT), Chaînes numériques et analogiques (TNT + TAT) ou Chaînes analogiques uniquement (TAT). Pour certains pays ou régions, seul la TAT est disponible.
- **LCN** : Activer/désactiver l'option LCN (Numéro de chaîne logique).

Veuillez noter que certains opérateurs limitent la possibilité de modifier manuellement l'ordre des chaînes. Si vous désactivez LCN, la liste des chaînes peut être modifiée après la recherche des chaînes.

Cette fonction peut ne pas être disponible pour certains modèles, pays ou régions.

Remarque :

Regarder la TV en direct

- La fonction satellite/antenne/câble peut ne pas être disponible pour certains modèles, pays ou régions.

Recherche manuelle

Recherche manuelle des chaînes TNT ou TAT.

1. Appuyez sur la touche **INPUT** /  /  de la télécommande et sélectionnez **TV**.
2. Dans TV en direct, appuyez sur les touches  /  /  /  de la télécommande et sélectionnez **Réglages > Chaînes > Paramètres Avancés > Recherche manuelle**.

Remarque :

- Les services peuvent varier selon les modèles, pays ou région.

Menu de la TV en direct





Vous pouvez accéder rapidement à la liste des chaînes, à la liste des chaînes favorites ou utiliser facilement les fonctions pertinentes lorsque vous regardez des programmes télévisés.

Remarque :



- Seulement pour les modèles avec tuner.

Afficher la liste des chaînes

Dans TV en direct, appuyez sur les touches  /  pour afficher le menu Liste des chaînes.

Dans TV en direct, vous pouvez aussi appuyer sur les touches  /  /  /  de la télécommande et sélectionner **Liste des chaînes**.

En savoir plus sur le sous-menu de la liste des chaînes

Lorsque vous regardez la TV en direct, appuyez sur les touches  /  de la télécommande puis appuyez sur la touche .

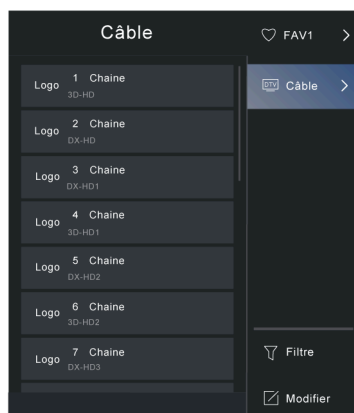

Liste de chaînes de télévision

Affichez les catégories de chaînes de la TV en Direct, telles que **Câble** et **Antenne**.

FAV1-4

Regarder la TV en direct

Afficher les listes de favoris 1 à 4.

Filtre

Sélectionnez les chaînes par **Contenu**, **HD**, **Blocage de chaînes**, **Crypté** et **Tri**.

Certaines options de **Filtre** peuvent ne pas être disponibles pour certains modèles, pays ou régions.

Modifier

Modifiez la liste des chaînes.





Remarque :

- Les options du sous-menu peuvent varier selon le modèle, pays ou région.

Information associée



[Modifier la liste des chaînes](#) à la page 12

Mise à jour auto de la liste des chaînes

Appuyez sur les touches  /  /  /  de la télécommande et sélectionnez **Réglages > Chaînes > Paramètres Avancés > Mise à jour auto de la liste des chaînes**.

Autoriser le téléviseur à mettre à jour automatiquement la liste des chaînes à partir du fournisseur de contenu.





Afficher la liste des chaînes favorites

Lorsque vous regardez la TV en direct, appuyez sur les touches  /  de la télécommande et sur la touche , puis sélectionnez **FAV1-4** pour afficher la liste des favoris.

Information associée

[Modifier la liste des chaînes favorites](#) à la page 14

En savoir plus sur le menu à l'écran

Lorsque vous regardez la TV en direct, appuyez sur la touche  /  /  /  pour accéder au menu à l'écran.

• **Liste des chaînes**

Accès rapide à la liste des chaînes.

• **Guide**

Accès rapide au Guide des Programmes TV (EPG).

• **Sous-titres**

Activez la fonction Sous-titres ou sélectionnez l'option de sous-titres pour le contenu de diffusion numérique.

• **Liste d'enregistrements**

Accès rapide à la liste des enregistrements.

• **Enregistr. USB**

Lancez un enregistrement programmé.

• **Pause/Direct**

Lancez la Pause sur le direct.

Regarder la TV en direct

- **HbbTV**

Activez ou désactivez la fonctionnalité HbbTV pour la chaîne en cours (disponible uniquement pour les chaînes numériques).

- **E-Manuel**

Accédez au chapitre **Regarder la TV en direct** pour en savoir plus sur la configuration des fonctionnalités de la télévision en direct.

- **Désactiver Écran**

Lorsque vous sélectionnez cette option, l'écran n'affichera pas l'image. Seul le son sera diffusé.

Appuyez sur n'importe quelle touche à l'exception de la touche d'alimentation, des touches de volume et de la touche Muet pour restaurer l'image.

- **Réglages**

Configurez l'image, l'audio, la chaîne, la connexion, le mode d'accessibilité, le système ainsi que l'assistance.

Remarque :

- Les menus affichés varient en fonction des modèles, pays ou régions.

 **Information associée**

[Guide des programmes TV \(EPG\)](#) à la page 15

[Enregistrement USB \(PVR\)](#) à la page 17

[HbbTV](#) à la page 22

[Configuration des sous-titres](#) à la page 69

Editer les chaînes



Modifier manuellement la liste des chaînes de la liste des chaînes favorites selon vos préférences.



Remarque :

- Seulement pour les modèles avec tuner.

Modifier la liste des chaînes

Exécutez d'abord la recherche des chaînes avant de modifier la liste des favoris.

Lorsque vous regardez la TV en direct, appuyez sur les touches  /  de la télécommande et appuyez sur la touche  pour sélectionner une catégorie de chaîne de dans le mode de TV en direct, telle qu'Antenne ou Câble, puis utilisez la croix directionnelle pour sélectionner **Modifier**.

Vous pouvez également appuyer sur les touches  /  /  /  dans TV en direct, sélectionnez **Réglages** > **Chaînes** > **Editer les chaînes** puis sélectionnez une catégorie de chaîne dans TV en direct, telle qu'Antenne ou Câble.

Regarder la TV en direct

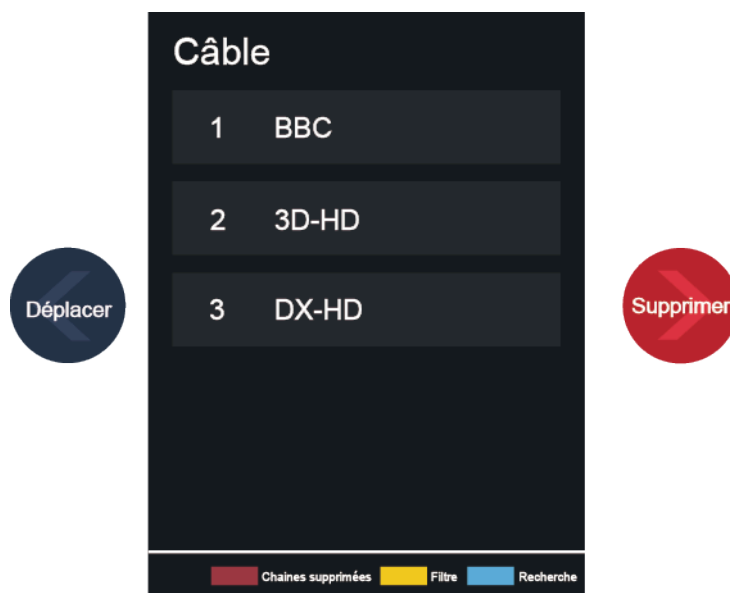

Gérer les chaînes

- Appuyez sur la touche **OK** de la chaîne sélectionnée. Une case à cocher apparaîtra. Vous pouvez sélectionner plusieurs chaînes à la fois pour les déplacer ou les supprimer.
- Déplacer : Appuyez sur la touche **←** pour déplacer la chaîne sélectionnée.

L'opérateur peut limiter le déplacement des chaînes. Si vous souhaitez déplacer des chaînes, il n'est pas recommandé de sélectionner un opérateur pendant la recherche des chaînes et LCN doit être réglé sur Désactiver.

- Supprimer : Appuyez sur la touche **→** pour supprimer la chaîne sélectionnée.
- Restaurer : Appuyez sur la touche **[ROUGE]** ou appuyez sur la touche **[COULEURS] / [123]** pour accéder au menu des couleurs et sélectionnez ROUGE pour accéder à la liste des chaînes supprimées. Appuyez sur la touche **←** pour restaurer la chaîne supprimée.
- Filtre : Appuyez sur la touche **[JAUNE]** ou appuyez sur les touches **[COULEURS] / [123]** pour accéder au menu des couleurs et sélectionnez JAUNE. L'écran du filtre s'affiche. Appuyez sur **OK** pour sélectionner les options. La liste des chaînes peut être mise à jour.
- Recherche : Appuyez sur la touche **[BLEU]** ou appuyez sur **[COULEURS] / [123]** pour accéder au menu des couleurs et sélectionnez BLEU pour rechercher une chaîne.

Exporter la liste des chaînes vers un périphérique de stockage USB

La liste des chaînes actuelle peut être exportée vers un périphérique de stockage USB.

Dans TV en direct, appuyez sur les touches **[RETOUR] / [RETOUR] / [RETOUR] / [MENU]** de la télécommande et sélectionnez **Réglages > Chaînes > Editer les chaînes > Sauvegarder vers le port USB**.

Importer la liste des chaînes depuis un périphérique USB

Les listes de chaînes précédemment exportées peuvent être importées à travers un périphérique de stockage USB.

Regarder la TV en direct

Dans TV en direct, appuyez sur les touches  /  /  /  de la télécommande et sélectionnez **Réglages > Chaînes > Editer les chaînes > Importation depuis le port USB.**

 **Information associée**







[Recherche des chaînes](#) à la page 9

Modifier la liste des chaînes favorites







Avant de modifier les listes de favoris, vous devez d'abord effectuer une recherche des chaînes.

Ajouter une chaîne à la liste de favoris

Vous pouvez ajouter des chaînes avec différents types de réception à la liste de favoris.

1. Lorsque vous regardez la TV en direct, appuyez sur la touche  /  pour ouvrir la liste des chaînes.
2. Appuyez sur la touche  /  /  /  et sélectionnez la ou les chaînes que vous souhaitez ajouter à la liste de favoris.
3. Sélectionnez **Ajouter aux Favoris** et choisissez parmi **FAV1-FAV4**.
4. Ensuite, une icône en forme de cœur apparaîtra à côté de la chaîne ajoutée.

Suppression de chaînes de la liste des favoris

1. Dans TV en direct, appuyez sur les touches  /  de la télécommande puis sur  et sélectionnez **FAV1-4**.
2. Appuyez sur le bouton  /  /  /  et sélectionnez la ou les chaînes que vous souhaitez supprimer de la liste des favoris.
3. Sélectionnez **Supprimer des favoris**.

Modification d'une liste des favoris

Dans TV en direct, appuyez sur les touches  /  de la télécommande puis sur  et sélectionnez **FAV1-4**. Utilisez la croix directionnelle pour sélectionner **Modifier**.

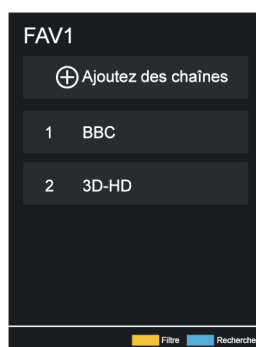

Dans TV en direct, appuyez sur les touches  /  /  /  de la télécommande et sélectionnez **Réglages > Chaînes > Editer les chaînes**, puis sélectionnez **FAV1-FAV4**.

Vous pouvez ajouter, déplacer ou supprimer des chaînes favorites.



- Sélectionnez  **Ajoutez des chaînes** pour ajouter la ou les chaînes sélectionnées à la liste de favoris.



Regarder la TV en direct

- Sélectionnez une chaîne dans une liste de favoris et appuyez sur  pour la déplacer.
- Sélectionnez une chaîne dans une liste de favoris et appuyez sur  pour la supprimer.

Information associée

[Recherche des chaînes](#) à la page 9

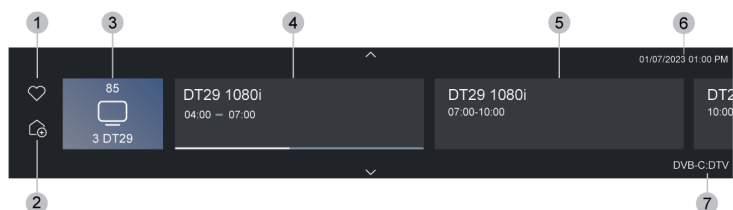

Informations sur le programme

Pendant que vous regardez des programmes TV, appuyez sur la touche  /  /  pour afficher la barre d'informations du programme.



1. Ajouter aux Favoris
2. Ajouter à l'accueil
3. Numéro de la chaîne, logo de la chaîne, nom de la chaîne
4. Programme en cours
5. Programme suivant
6. Date et heure
7. Catégorie de chaîne

Remarque :

- Les boutons de la télécommande peuvent différer selon le modèle/pays/région.
- L'image est fournie uniquement à titre de référence et peut être différente du produit spécifique.
- Dans certains cas particuliers, il est possible que le bouton  ne fonctionne pas. Vous pouvez d'abord appuyer sur le bouton  ou désactiver la fonction HbbTV, puis réessayer.

Guide des programmes TV (EPG)





Le Guide (EPG) offre la possibilité de consulter des programmes de télévision qui seront diffusés les huit prochains jours. Les informations affichées dans le Guide (EPG) sont mises à disposition par les diffuseurs de télévision pour les chaînes numériques. Le Guide (EPG) offre également un moyen facile d'enregistrer vos programmes préférés et une fonction de rappel qui vous permet de changer automatiquement de chaîne à l'heure programmée pour ne pas rater vos programmes préférés. La disponibilité et la quantité d'informations sur le programme varient en fonction du diffuseur.

Remarque :

- La fonction Guide (EPG) est uniquement disponible pour les chaînes numériques. Les chaînes analogiques ne sont pas prises en charge.

Regarder la TV en direct

Afficher le Guide des programmes



Dans TV en direct, appuyez sur les touches  ou sur  /  /  /  et sélectionnez **Guide (EPG)** pour afficher le guide électronique des programmes.

En savoir plus sur le menu Guide

• Regarder

Dans le Guide (EPG), lorsqu'un programme est sélectionné, appuyez sur  > **Regarder** pour passer à la chaîne que vous souhaitez regarder.

• Enregistr. USB/Rappel

Dans le Guide (EPG), appuyez sur la touche  /  pour sélectionner la chaîne. Appuyez sur la touche  /  pour sélectionner le programme en fonction de l'horaire.



Appuyez sur la touche  pour sélectionner **Enregistr. USB** ou **Rappel**.

Pour plus d'informations, veuillez vous référer aux sections [Regarder la TV en direct > Enregistrement USB \(PVR\)](#) ou [Regarder la TV en direct > Rappel](#) dans le présent manuel.



Remarque :

- La fonction Enregistrement USB (PVR) peut ne pas être disponible pour certains modèles, pays ou régions.

• Programme Planifié

Dans le Guide (EPG), appuyez sur la touche  [ROUGE] ou appuyez sur  /  pour afficher le menu des couleurs et sélectionnez ROUGE pour afficher l'enregistrement programmé. La liste des rappels et des enregistrements programmés s'affiche.



• Couleur Programme

Dans le Guide (EPG), appuyez sur la touche  [VERT] ou appuyez sur les touches  /  pour afficher le menu des couleurs et sélectionnez VERT. Utilisez les couleurs pour indiquer les différents genres dans le Guide (EPG) pour une visualisation plus rapide et facile.

Remarque :

- Cette fonction peut ne pas être disponible pour certains modèles, pays ou régions.





• 24h-

Dans le Guide (EPG), appuyez sur la touche  [JAUNE] ou appuyez sur la touche  /  pour accéder au menu de couleurs et sélectionnez JAUNE pour choisir les programmes du jour précédent.

• 24h+

Dans le Guide (EPG), appuyez sur la touche  [BLEU] ou appuyez sur la touche  /  pour entrer dans le menu des couleurs et sélectionnez BLEU pour choisir les programmes du jour suivant.

Menu Mise à jour Auto du Guide des programmes

Appuyez sur les touches  /  /  /  de la télécommande et sélectionnez **Réglages > Chaînes > Paramètres Avancés > Menu Mise à jour Auto du Guide des programmes**.

Le téléviseur met automatiquement à jour les données du guide des programmes pendant la nuit en mode veille.

Enregistrement USB (PVR)

La fonction Enregistrement USB (PVR) vous permet d'enregistrer facilement du contenu télévisuel numérique pour une consultation ultérieure.

À lire avant d'enregistrer des programmes

- Pour enregistrer un programme, vous devez connecter un appareil de stockage au téléviseur. L'enregistrement USB ne fonctionnera pas si aucun appareil de stockage de données n'a été connecté.
- Le format du dispositif de stockage peut être NTFS ou FAT32. Votre appareil doit disposer d'au moins 2 Go d'espace de stockage (pour 15 minutes de vidéo de haute définition). Il est fortement recommandé d'utiliser un disque dur USB portable comme dispositif de stockage au lieu d'une clé USB.
- Si la vitesse de transfert de votre disque dur est trop faible, une notification pop-up apparaît. Dans ce cas, vous devez utiliser un autre disque dur avec une vitesse plus élevée.
- La fonction Enregistrement USB (PVR) est uniquement disponible pour les chaînes numériques et ne prend pas en charge les chaînes analogiques.
- Certains diffuseurs peuvent limiter l'enregistrement des programmes.
- Si un enregistrement est effectué à partir d'une chaîne verrouillée, le code PIN du système devra être saisi pour lire le contenu enregistré.
- Certaines configurations liées aux chaînes peuvent entrer en conflit avec les enregistrements en arrière-plan. Dans ce cas, une fenêtre de rappel apparaîtra.
- Si le temps d'enregistrement sur le périphérique de stockage USB est trop court, aucune donnée ne peut être enregistrée.
- Après avoir programmé le téléviseur pour enregistrer la diffusion numérique, ne débranchez pas la fiche d'alimentation avant le début de l'enregistrement.
- En cas d'échec de l'enregistrement vidéo ou audio en raison d'un dysfonctionnement du téléviseur ou d'une mauvaise réception, aucune indemnité ne sera versée.
- Les programmes enregistrés sur le périphérique de stockage USB peuvent uniquement être visionnés sur ce téléviseur. Ils ne peuvent pas être visionnés lorsqu'ils sont connectés à un autre téléviseur (y compris le même modèle de téléviseur), à un PC ou à d'autres appareils.
- La fonction Enregistrement USB (PVR) peut ne pas être disponible pour certains modèles, pays ou régions.











Information associée

[Connexion de périphériques USB](#) à la page 40

Enregistrer

Programmer un enregistrement

Vous pouvez utiliser le PVR de différentes manières.



- Dans TV en direct, appuyez sur les touches  /  /  pour sélectionner **Enregistr. USB**.
- En mode TV en direct, vous pouvez appuyer sur les touches  /  /  pour charger la barre d'informations, sélectionner **Enregistr. USB**.
- Dans TV en direct, appuyez sur les touches  /  ou sur  /  /  et sélectionnez Guide (EPG) pour afficher le guide électronique des programmes. Sélectionnez un programme et choisissez **Enregistr. USB**.

Regarder la TV en direct

- Si votre télécommande possède la touche , appuyez dessus et utilisez la croix directionnelle pour sélectionner  et configurer l'Enregistrement USB.

Vous pouvez sélectionner le mode d'enregistrement, l'heure, l'arrêt manuel et le programme.

Si vous sélectionnez Heure, vous pouvez définir l'heure et la durée de l'enregistrement.

Dans Guide (EPG), appuyez sur la touche  [ROUGE] ou appuyez sur  /  pour afficher le menu des couleurs et sélectionnez ROUGE pour afficher l'enregistrement programmé. Vous pouvez réajuster les informations de planification définies dans la liste des enregistrements programmés.

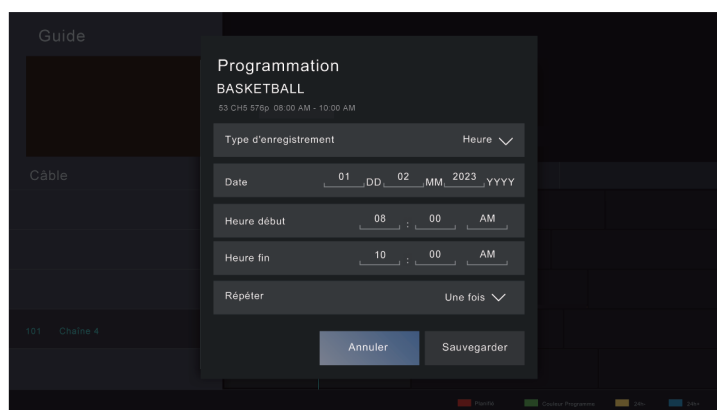





Enregistrement en Attente

Si vous appuyez sur la touche d'alimentation pendant l'enregistrement, votre téléviseur passera en mode veille, mais le processus d'enregistrement continuera. Si vous appuyez à nouveau sur la touche d'alimentation pour réveiller le téléviseur, le processus d'enregistrement ne sera pas affecté. Une fois l'enregistrement fini, le fichier est automatiquement enregistré sur le disque connecté en USB.

Enregistrement en arrière-plan

Lorsque vous passez à une application ou à une autre source (par exemple HDMI) pendant l'enregistrement, le processus d'enregistrement se poursuit. Une fois l'enregistrement fini, le fichier est automatiquement enregistré sur le disque connecté en USB.

Si vous souhaitez arrêter manuellement l'enregistrement, appuyez sur la touche **INPUT** /  /  de la télécommande et sélectionnez **TV** pour revenir à la chaîne en cours d'enregistrement. Appuyez ensuite sur les touches  /  et sélectionnez  à l'écran pour arrêter l'enregistrement.

Regarder la TV en direct

En savoir plus sur la barre de contrôle d'enregistrement



1. Durée d'enregistrement
2. Durée totale
3. Rembobiner
4. Pause/Lecture
5. Avance rapide
6. Arrêter

Remarque :

- La fonction Enregistrement USB (PVR) peut ne pas être disponible pour certains modèles, pays ou régions.
- Les touches de la télécommande peuvent varier en fonction du modèle, des pays et régions.

Paramètres liés à l'enregistrement

Appuyez sur les touches / / / de la télécommande et sélectionnez **Réglages > Chaînes > Enregistrement et décalage dans le temps**.

• Réglages

Lorsque vous connectez plusieurs périphériques de stockage USB au téléviseur, celui sélectionné dans **Réglages** est initialisé pour l'enregistrement. Le programme sera enregistré sur le périphérique de stockage sélectionné.

• Marge de Début d'enregistrement/Marge de fin d'enregistrement

Vous pouvez ajouter du temps avant le début du programme pour démarrer l'enregistrement à l'avance ou après la fin du programme pour reculer la fin de l'enregistrement. La durée peut être réglée sur **Marge de Début d'enregistrement** ou **Marge de fin d'enregistrement**.

• Formater le disque dur

Formatez le disque dur USB externe pour prendre en charge le PVR.

Information associée

[L'enregistrement programmé ne peut pas être utilisé.](#) à la page 77

Liste d'enregistrements

Accès à liste des enregistrements

Dans TV en direct, appuyez sur les touches / / / de la télécommande et sélectionnez **Liste d'enregistrements**.

Regarder la TV en direct

Regarder un programme enregistré





Dans TV en direct, appuyez sur les touches  /  /  /  de la télécommande et sélectionnez **Liste d'enregistrements > Programme Enregistré**.

Sélectionnez un programme enregistré dans la liste des enregistrements et appuyez sur  pour le regarder.

Gérer la liste des enregistrements

Dans TV en direct, appuyez sur les touches  /  /  /  de la télécommande et sélectionnez **Liste d'enregistrements > Programme Enregistré**.

- Supprimer un programme enregistré





Sélectionnez un programme, appuyez sur la touche  /  /  /  de la télécommande pour commencer l'édition et appuyez sur la touche  pour le supprimer.

Gérer la liste des enregistrements programmés

Dans TV en direct, appuyez sur les touches  /  /  /  de la télécommande et sélectionnez **Liste d'enregistrements > Programme Planifié**.

Vous pouvez modifier les informations des enregistrements programmés ou annuler les enregistrements programmés. Les éléments des enregistrements programmés sont identifiés par l'icône .

- Supprimer un enregistrement programmé

Sélectionnez un enregistrement programmé, appuyez sur la touche  /  /  /  de la télécommande pour commencer l'édition et appuyez sur la touche  pour le supprimer.

- Modifier un enregistrement programmé

Sélectionnez l'enregistrement programmé dans la liste des enregistrements programmés et appuyez sur  pour le modifier.









Remarque :

- La fonction Liste des enregistrements peut ne pas être disponible pour certains modèles, pays ou régions.

Rappel

Configurez cette fonction pour permettre l'affichage des rappels des programmes à venir.

Configurer un rappel

1. Dans TV en direct, appuyez sur la touche  ou appuyez sur  /  /  /  > **Guide (EPG)** pour afficher le guide électronique des programmes.
2. Dans le Guide (EPG), appuyez sur la touche  /  pour sélectionner la chaîne. Appuyez sur la touche  /  pour sélectionner un programme qui n'a pas été diffusé.
3. Appuyez sur la touche  pour sélectionner **Rappel**.

Remarque :

- Les rappels sont uniquement disponibles pour les programmes qui n'ont pas encore été diffusés.

Regarder la TV en direct

Gérer la liste des rappels

Dans TV en direct, appuyez sur les touches / / de la télécommande et sélectionnez **Liste d'enregistrements > Programme Planifié**.

Vous pouvez modifier les informations de rappel ou annuler des rappels. Les éléments de rappel sont identifiés par l'icône .

- Supprimer un rappel

Sélectionnez un rappel, appuyez sur la touche / / de la télécommande pour commencer l'édition et appuyez sur la touche pour le supprimer.

- Modifier un rappel

Sélectionnez un rappel dans la liste des rappels et appuyez sur pour le modifier.

Pause/Direct

Cette option vous permet de mettre en pause et de rembobiner la TV en direct. Cette fonction enregistre temporairement sur un appareil de stockage. Assurez-vous que votre périphérique de stockage est connecté et qu'il dispose de suffisamment d'espace libre. Dans le cas contraire la pause sur le direct ne fonctionnera pas.

Il existe plusieurs façons d'utiliser Pause sur le direct.

- Dans TV en direct, appuyez sur les touches / / de la télécommande et sélectionnez **Pause/Direct**, la barre de lecture apparaîtra.
- Dans TV en direct, lancez Pause sur le direct en appuyant sur les touches / .
- Si votre télécommande possède la touche , appuyez dessus et utilisez le pavé directionnel pour sélectionner / pour lancer Pause sur le direct.

En savoir plus sur la barre de contrôle de Pause sur le direct



1. Durée non regardée pour le contenu mis en mémoire tampon
2. Heure actuelle
3. Durée totale
4. Enregistrement : pour convertir la Pause sur le direct en un enregistrement de la chaîne sélectionnée. Sélectionnez et le contenu du programme que vous avez vu précédemment dans Pause sur le direct sera également enregistré sur le dispositif de stockage.
5. Retour rapide : vous pouvez choisir entre x2, x4, x8 ou x16.
6. / Lecture





Regarder la TV en direct

7.  Avance rapide : vous pouvez choisir entre x2, x4, x8 ou x16.
8. Arrêter la Pause sur le direct : pour mettre fin à la fonction et regarder le programme en cours.

Remarque :

- La fonction Pause sur le direct ne prend pas en charge les chaînes analogiques.
- La capacité du dispositif de stockage doit être supérieure à 2 Go. Il est fortement recommandé d'utiliser un disque dur USB portable comme dispositif de stockage au lieu d'une clé USB.
- La fonction Pause sur le direct peut ne pas être disponible pour certains modèles, pays ou régions.

Paramètres liés à la pause sur le direct

Appuyez sur les touches  /  /  /  de la télécommande et sélectionnez **Réglages > Chaînes > Enregistrement et décalage dans le temps**.

• Réglages

Lorsque vous connectez plusieurs périphériques de stockage USB au téléviseur, celui sélectionné dans **Réglages** est initialisé pour la pause sur le direct. Lors du lancement de Pause sur le direct, le programme sera enregistré temporairement sur le périphérique de stockage sélectionné.

• Pause sur le direct permanent

Lorsque Contrôle du Direct est activé, le téléviseur démarre le Timeshift automatiquement chaque fois que vous commencez à regarder une chaîne en direct. Si vous changez de chaîne, le Timeshift redémarrera dès que vous changez de chaîne. Lorsque Contrôle du Direct est désactivé, le Timeshift démarrera dès que vous activez la fonction.

• Formater le disque dur



Formatez le disque dur USB externe pour prendre en charge le PVR.

Information associée

[Connexion de périphériques USB](#) à la page 40

HbbTV

Accédez au service des fournisseurs via HbbTV.

Appuyez sur les touches  /  de la télécommande, et sélectionnez  **Réglages > Chaînes > HbbTV**.

Activez ou désactivez la fonctionnalité HbbTV pour toutes les chaînes (uniquement disponible pour les chaînes numériques).

Dans TV en direct, appuyez sur la touche  /  /  /  pour sélectionner **HbbTV**.

Activez ou désactivez la fonctionnalité HbbTV pour la chaîne en cours (disponible uniquement pour les chaînes numériques).

Lorsque le service HbbTV est activé et que le programme prend en charge HbbTV, suivez les instructions à l'écran du téléviseur pour sélectionner la touche correspondante de la télécommande pour accéder au service.





Remarque :

- Cette fonction peut ne pas être disponible pour certains modèles, pays ou régions.
- Certaines chaînes peuvent ne pas prendre en charge le service HbbTV.

Regarder la TV en direct

- HbbTV ne peut pas être utilisé pendant la pause sur le direct ou lors d'un enregistrement numérique personnel (PVR).

Paramètres Module CI+

Appuyez sur les touches  /  /  /  de la télécommande et sélectionnez **Réglages > Chaînes > Paramètres Avancés > Paramètres Module CI+**.

Vérifiez les paramètres du module CI+ : Interface commune, code PIN de la carte CI et recherche du profil CAM.

Remarque :



- Vous devez obtenir un module et une carte de CI+ du fournisseur de service des chaînes que vous souhaitez regarder.
- Avant d'insérer/retirer le module CI+. Il est recommandé d'éteindre le téléviseur. Puis insérer la carte CI dans le module CI+ en conformité avec les instructions de votre fournisseur de services.
- Insérer le module CI+ avec la carte à puce dans le sens indiqué sur le module et la carte à puce.
- Ne pas insérer ni retirer à plusieurs reprises le module d'accès commun car cela pourrait endommager l'interface et provoquer un dysfonctionnement.
- Cette fonction peut ne pas être disponible pour certains modèles, pays ou régions.

VIDAA tv

Découvrez VIDAA tv

VIDAA tv est une fonctionnalité du système d'exploitation VIDAA qui vous permet de regarder gratuitement des chaînes de télévision en direct. Toutes sortes de programmes sont disponibles, comme les sports, les films, la musique et plus encore. Le contenu sera fourni par plusieurs partenaires en fonction de la région ou du pays dans lequel vous vous trouvez.

Comment utiliser VIDAA tv

VIDAA tv est accessible depuis la page d'accueil en appuyant sur la touche  /  Accueil sur la télécommande, puis en sélectionnant l'application VIDAA tv. Une autre façon d'accéder à VIDAA tv est à travers de la télécommande VIDAA tv, ou via les touches Guide et Liste des chaînes de la télécommande.

Remarque :

- Pour utiliser cette fonctionnalité, vous devez vous connecter à Internet et accepter le CLUF lors de la configuration de l'appareil.
- Cette fonction peut ne pas être disponible pour certains pays ou régions.
- Certains paramètres peuvent ne pas s'appliquer à VIDAA tv.

Configuration de l'assistant vocal



Configurez l'assistant vocal pour contrôler votre téléviseur avec votre voix.

Remarque :





- La fonction Assistant vocal peut ne pas être disponible sur certains modèles, pays ou régions.
- Pour utiliser cette fonctionnalité, il peut être nécessaire d'accepter le contrat de licence de l'utilisateur final et la politique de confidentialité ou les conditions générales de la fonction intelligente correspondante.
- Les langues et fonctionnalités d'interaction vocale prises en charge peuvent différer selon le pays ou la région.
- Les résultats de la recherche peuvent ne pas être complets.
- L'interaction vocale dépend du volume/tonalité, de la prononciation et du son ambiant (son du téléviseur et bruit ambiant).
- Même si le téléviseur est connecté au réseau, une absence de réponse pourrait se produire en raison d'une erreur du serveur de services vocaux.

Configuration d'Alexa

Appuyez et maintenez enfoncée la touche du microphone de votre télécommande pour interagir avec Alexa. Vous pouvez demander à Alexa de contrôler ce téléviseur.

Avant de configurer le service Amazon Alexa, connectez votre téléviseur au réseau et connectez-vous à votre Compte VIDAA sur  /  >  **Compte**. Pour plus d'informations sur la manière de se connecter au compte VIDAA, veuillez vous reporter à la section [Première utilisation > Compte d'utilisateur](#) dans le présent manuel.







Comment configurer Alexa

1. Appuyez sur la touche  /  pour sélectionner l'icône  **Réglages** puis sélectionnez **Systeme > Assistant vocal > Amazon Alexa**.
2. Sélectionnez **Sélectionnez Alexa assistant vocal** et **Configurer Alexa**. Si vous avez sélectionné Alexa lors du processus d'installation initiale, il vous guidera directement vers les étapes de **Configurer Alexa**.
3. Sélectionnez la langue vocale prise en charge par Amazon Alexa dans la sélection.
4. Vous êtes maintenant à l'étape « Se connecter à votre compte Amazon ». Scannez le code QR avec votre appareil mobile ou visitez le site Web sur votre appareil mobile ou votre PC et saisissez le code que vous trouverez à l'écran. Le code expirera après 10 minutes. Si vous n'avez pas de compte Amazon, veuillez en créer un.
5. Une fois que vous avez relié votre compte Amazon au téléviseur, l'écran du téléviseur passe à l'étape suivante. Vous pouvez vous connecter à votre compte VIDAA. Si vous vous y êtes déjà connecté, cette étape sera ignorée.
6. Alexa est maintenant configurée et prête. Vous pouvez interagir avec Alexa avec votre voix en appuyant simplement sur la touche  et maintenez-la enfoncée de votre télécommande. Parlez à Alexa après la tonalité.

Remarque :

- La fonction Alexa peut ne pas être disponible pour certains modèles, pays ou régions.
- Les étapes de configuration ci-dessus peuvent varier. Veuillez vous référer au produit spécifique.
- La disponibilité de la commande vocale varie selon le modèle de téléviseur, le pays ou la région.

Profitez de votre TV connectée

- Cette fonctionnalité requiert un service Alexa intégré. Vous pouvez utiliser également des appareils Alexa externes (par exemple, l'application Alexa et Echo) pour contrôler votre TV connectée avec votre voix.
- Téléchargez et installez l'application de contrôle à distance sur votre appareil mobile sur  /  >  **Réglages** > **Connexion** > **Téléchargement de l'application mobile**. Appuyez sur l'icône du microphone dans l'application pour interagir avec Alexa sur votre téléviseur.
- Vous pouvez sélectionner la langue utilisée par Alexa à  /  >  **Réglages** > **Système** > **Assistant vocal** > **Amazon Alexa** > **Langue**. Cette fonctionnalité nécessite le service intégré Alexa, qui varie en fonction des modèles de téléviseurs et des pays/régions.

Information associée

[Connexion à un réseau \(Ethernet\)](#) à la page 5

[Connexion à un réseau Wi-Fi](#) à la page 6

Configuration de VIDAA Voice





VIDAA Voice est un assistant vocal qui vous aide à contrôler votre téléviseur et à rechercher des contenus. Il prend en charge plusieurs langues.

Avant d'utiliser VIDAA Voice, vérifiez les points suivants :

- Le téléviseur est connecté à internet.
- La télécommande vocale est associée. Pour plus d'informations sur l'association de la télécommande, reportez-vous à la section [Connexion à des périphériques externes > Télécommande et accessoires > Connecter la télécommande](#) du présent manuel.
- Vous avez accepté l'accord de licence de l'utilisateur final et la politique ou conditions de confidentialité des fonctionnalités vocales.





Comment configurer VIDAA Voice

Pour accéder au centre de services vocaux et définir l'assistant vocal sur VIDAA Voice, vous pouvez choisir parmi l'une des options suivantes :

- Appuyez simplement sur la touche  de la télécommande.
- Appuyez sur la touche  /  pour sélectionner l'icône  **Réglages** puis sélectionnez **Système** > **Assistant vocal**.

Lorsque VIDAA Voice est sélectionné comme assistant vocal, sélectionnez la langue de VIDAA Voice dans le centre de services vocaux.

Comment interagir avec VIDAA Voice

- Appuyez et maintenez enfoncée la touche  de la télécommande, puis prononcez une commande, et relâchez la touche.
- Pour une télécommande sans la touche Microphone, téléchargez et installez l'application sur votre appareil mobile à l'adresse  /  >  **Réglages** > **Connexion** > **Téléchargement de l'application mobile**. Appuyez sur l'icône du microphone dans l'application pour interagir avec VIDAA Voice.

Remarque :

- Cette fonction peut ne pas être disponible pour certains modèles, pays ou régions.
- VIDAA Voice ne prend en charge que certaines langues.
- La fourniture d'une télécommande avec le produit varie en fonction des modèles de téléviseur, du pays et des régions.

Profitez de votre TV connectée

- Les spécifications fonctionnelles peuvent être modifiées par la mise à jour VIDAA Voice.

Information associée

[Connexion à un réseau \(Ethernet\)](#) à la page 5



[Connexion à un réseau Wi-Fi](#) à la page 6

[Utilisation de l'application mobile](#) à la page 31



[Connecter la télécommande](#) à la page 33

Configuration du service Google Smart Home

La fonction Google Smart Home Service est disponible pour des modèles et des pays ou régions spécifiques. Configurez le service Google Smart Home pour contrôler votre TV connectée avec des appareils ou applications Google Home. Vous pouvez changer de chaîne ou d'entrée, régler le volume, etc.

Avant de configurer le service Google Smart Home, connectez votre téléviseur au réseau et connectez-vous à votre compte VIDAA à  /  >  **Compte**. Pour plus d'informations sur la manière de se connecter au compte VIDAA, veuillez vous reporter à la section [Première utilisation > Compte d'utilisateur](#) dans le présent manuel.

ÉTAPE 1 : Configurer le service Google Smart Home sur le téléviseur

1. Appuyez sur la touche  /  de votre télécommande pour sélectionner l'icône  **Réglages** puis sélectionnez **Système > Assistant vocal > Service Google Smart Home**. Sélectionnez **Configurer**.
2. Connectez-vous à votre compte VIDAA. Si vous vous y êtes déjà connecté, cette étape sera ignorée.
3. Nommez votre téléviseur.

ÉTAPE 2 : Configuration à partir de l'application Google Home

Suivez les instructions d'installation à l'écran pour configurer le service Google Smart Home.

1. Téléchargez et installez l'application Google Home sur votre appareil mobile et ouvrez l'application.
2. Recherchez et sélectionnez l'Assistant vocal VIDAA dans l'application.
3. Suivez les instructions de l'application pour associer votre compte VIDAA connecté sur votre téléviseur à votre compte Google.

Le service Google Smart Home est désormais configuré et prêt. Contrôlez votre TV connectée avec votre voix grâce au dispositif ou application Google Home.

Remarque :

- Le service Google Smart Home peut ne pas être disponible pour certains modèles, pays ou régions.
- Les étapes de configuration ci-dessus peuvent varier. Veuillez vous référer au produit actuel.



Information associée

[Connexion à un réseau \(Ethernet\)](#) à la page 5

[Connexion à un réseau Wi-Fi](#) à la page 6

Configuration du service Yandex Smart Home



L'assistant vocal de Yandex Alice peut suivre certaines commandes pour modifier la configuration du téléviseur.

Avant de configurer le service Yandex Smart Home, connectez votre téléviseur au réseau et connectez-vous à votre compte VIDAA à  /  >  **Compte VIDAA**. Pour plus d'informations sur la manière de se

Profitez de votre TV connectée

connecter au compte VIDAA, veuillez vous reporter à la section [Première utilisation > Compte d'utilisateur](#) dans le présent manuel.

ÉTAPE 1 : Configurer Yandex à la télévision

1. Appuyez sur la touche  /  de votre télécommande pour sélectionner l'icône  **Réglages**, puis sélectionnez **Système > Assistant vocal > Yandex**. Sélectionnez **Configurer**.
2. Connectez-vous à votre compte VIDAA. Si vous vous y êtes déjà connecté, cette étape sera ignorée.
3. Nommez votre téléviseur.

ÉTAPE 2 : Configuration à partir l'application Yandex

Suivez les instructions sur le téléviseur pour activer le service Yandex Smart Home.

1. Téléchargez l'application Yandex sur votre appareil mobile.
2. Ouvrez l'application et connectez-vous à votre compte Yandex.
3. Dans l'application Yandex, accédez à « Appareils » > « Smart Home », cliquez sur l'icône « Ajouter un appareil » et sélectionnez « Voix VIDAA ».
4. Fusionnez votre compte en vous connectant à votre compte VIDAA.

Le service Yandex Smart Home est désormais configuré et prêt à être utilisé. Vous pouvez désormais contrôler votre téléviseur intelligent avec des appareils Yandex Alice ou l'application Yandex pour changer de chaîne, changer de source, régler le volume et plus en le demandant à Alice.

Remarque :

- La fonction Yandex peut ne pas être disponible pour certains modèles, pays ou régions.
- Les étapes de configuration ci-dessus peuvent varier. Veuillez vous référer au produit spécifique.

Information associée

[Connexion à un réseau \(Ethernet\)](#) à la page 5

[Connexion à un réseau Wi-Fi](#) à la page 6

Autres problèmes avec l'assistant vocal

Si vous souhaitez allumer votre téléviseur avec des appareils Alexa (par exemple, Echo, Echo Show) ou des appareils Google Home (par exemple, Google Home, Google Nest Hub), procédez comme suit :

- Activez **Wake-on-LAN** et **Wake-on-Wi-Fi** sur  /  >  **Réglages > Connexion > Réseau**.
- Assurez-vous que votre téléviseur et vos appareils Alexa/Google Home sont connectés au même environnement réseau.

Remarque :

- Seuls Alexa (la compétence Alexa doit être activée) et Google Smart Home Service permettent d'allumer votre téléviseur avec Alexa Echo ou Google Home.

Information associée

[Connexion à un réseau \(Ethernet\)](#) à la page 5

[Connexion à un réseau Wi-Fi](#) à la page 6

Partage de contenu

Le partage de contenu vous permet d'afficher du contenu multimédia, comme des vidéos, de la musique ou des photos enregistrées sur votre appareil Android/iOS/Ordinateur sur l'écran du téléviseur.

Profitez de votre TV connectée

Partager du contenu multimédia depuis votre appareil

1. Connectez votre téléviseur et votre appareil Android/iOS/Ordinateur au même réseau.
2. Activez le partage de contenu sur  /  >  **Réglages** > **Connexion** > **Connexion à l'appareil mobile** > **Partage de contenu**.
3. Activez la fonction de partage de contenu sur votre appareil Android/iOS/Ordinateur.
4. Recherchez le nom du téléviseur dans la liste de recherche de votre appareil et sélectionnez-le. Attendez que la progression de la connexion soit terminée.
5. Sur votre appareil Android/iOS/Ordinateur, sélectionnez le contenu multimédia que vous souhaitez partager sur votre téléviseur.

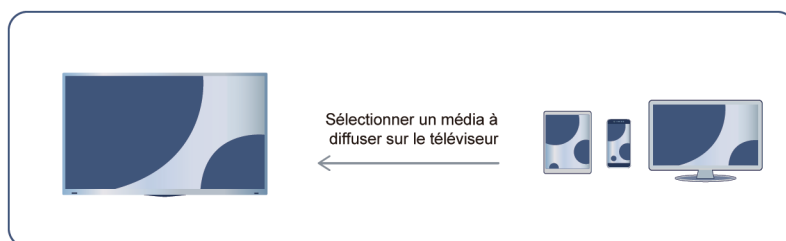



Information associée

[Connexion à un réseau \(Ethernet\)](#) à la page 5

[Connexion à un réseau Wi-Fi](#) à la page 6

Lecture de contenu multimédia de votre appareil sur le téléviseur



Vous pouvez connecter le contenu multimédia stocké sur votre appareil Android/iOS/Ordinateur à votre réseau local et lire le contenu sur votre téléviseur.

1. Connectez votre téléviseur et votre appareil Android/iOS/Ordinateur au même réseau.
2. Activez le partage de contenu sur  /  >  **Réglages** > **Connexion** > **Connexion à l'appareil mobile** > **Partage de contenu**.
3. Assurez-vous que votre contenu multimédia est visible sur votre appareil Android/iOS/Ordinateur via le réseau local.
4. Sur votre téléviseur, sélectionnez un appareil avec un contenu multimédia sur  /  >  **Source** > **Partage de contenu** ou  /  > **Média** > **Partage de contenu**. La liste de contenu multimédia de votre appareil Android/iOS/Ordinateur apparaît.
5. Sélectionnez un élément de contenu multimédia dans la liste à lire.

Remarque :

- Certains appareils Android/iOS/Ordinateur peuvent ne pas prendre en charge la fonction de partage de contenu. Si votre appareil ne prend pas en charge le partage de contenu, vous pouvez télécharger une application prenant en charge cette fonction pour le connecter à votre téléviseur. Pour plus d'informations, reportez-vous à [Profitez de votre TV connectée > Utilisation de l'application mobile](#) dans le présent manuel.
- Selon le format de fichier, le contenu pourrait ne pas être lu.
- Le contenu peut ne pas être lu correctement ou la fonction peut ne pas fonctionner correctement en raison des conditions du réseau.

Utiliser les applications



Appuyez sur les touches  /  de la télécommande et sélectionnez l'application souhaitée.

De nombreuses applications installées en usine sont disponibles pour vos préférences de divertissement.

Installer une application depuis l'App Store

Bien que votre téléviseur dispose de nombreuses applications installées par défaut, vous souhaitez peut-être en télécharger d'autres.

Pour installer une application :

1. Appuyez sur la touche  /  de la télécommande et appuyez sur **Application**.
2. Utilisez les touches de navigation de la télécommande pour sélectionner l'application que vous souhaitez installer, puis appuyez sur la touche  pour accéder à la page d'informations.
3. Sélectionnez **Installer**. L'application sélectionnée est installée sur le téléviseur.

Remarque :





- Pour utiliser cette fonction, votre téléviseur doit être connecté à Internet.
- L'installation des applications est gratuite, mais l'utilisation de certaines applications peut être payante.

Information associée



[Connexion à un réseau \(Ethernet\)](#) à la page 5

[Connexion à un réseau Wi-Fi](#) à la page 6

Gérer les applications

1. Dans l'écran d'accueil, sélectionnez l'application que vous souhaitez déplacer, puis appuyez longuement sur la touche  pour la déplacer.
2. Appuyez sur la touche  /  pour déplacer l'application.
3. Appuyez sur la touche  pour enregistrer la position.

Supprimer une application

1. Dans l'écran d'accueil, sélectionnez l'application que vous souhaitez supprimer, puis appuyez longuement sur la touche  pour la supprimer.
2. Appuyez sur la touche  puis sélectionnez **Supprimer** pour supprimer l'application.

Remarque :

- Vous pouvez uniquement supprimer les applications que vous avez installées sur le téléviseur. Les applications installées en usine ne peuvent pas être supprimées.

Utiliser l'application Art

Appuyez sur la touche  /  de la télécommande et sélectionnez **VIDAA art**.

De nombreuses œuvres d'art créées par des artistes mondiaux sont disponibles pour que vous puissiez les parcourir ou les définir comme économiseur d'écran.

Profitez de votre TV connectée

- Parcourir les œuvres d'art

Lorsque vous sélectionnez une œuvre d'art que vous souhaitez voir en mode plein écran, appuyez sur la touche ◀/▶ pour changer d'œuvre d'art puis appuyez sur la touche ▲/▼/OK pour afficher les informations détaillées sur l'œuvre d'art. Vous pouvez communiquer avec l'artiste en utilisant votre téléphone portable pour scanner le QR code visible sur l'écran du téléviseur.

- Ajouter une œuvre d'art à votre liste de favoris

Appuyez sur la touche [Liste] / [Liste] / [Liste] / [MENU] de votre télécommande pour ajouter l'œuvre d'art sélectionnée à votre liste de favoris.

Remarque :

- Cette fonction peut ne pas être disponible pour certains modèles, pays ou régions.

Utiliser le navigateur pour effectuer une recherche sur Internet

Appuyez sur la touche [Internet] / [Internet] de la télécommande et sélectionnez **Navigateur**.

Vous pouvez accéder à des sites Web et parcourir des informations sur Internet.

Assurez-vous que votre téléviseur est connecté au réseau avant d'accéder à Internet à travers le navigateur.

Vous pouvez également appuyer longtemps sur le bouton [CHV] / [CHA] pour accéder à la page précédente/suivante.

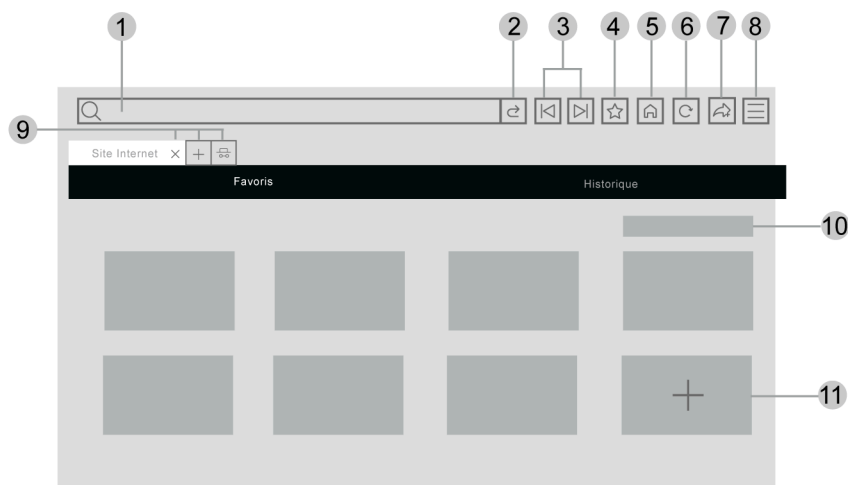

1. Saisissez l'adresse du site Web que vous souhaitez visiter
2. Visiter/Rechercher
3. Précédent/Suivant : basculer entre les pages Web
4. Ajoutez le site Web que vous consultez aux signets
5. Retour à la page d'accueil
6. Recharger ou arrêter le site
7. Ajouter le site aux raccourcis de l'écran d'accueil
8. Accéder au menu
9. Ajouter/supprimer des pages Web ou ajouter des pages Web privées

Profitez de votre TV connectée

10. Gérer les sites Web dans les signets

11. Ajouter des sites Web aux signets

Remarque :

- L'image est fournie uniquement à titre de référence et n'est pas contractuel.
- Certains contenus du navigateur peuvent ne pas s'afficher correctement.



Information associée

[Protection et sécurité des données](#) à la page 57

[Connexion à un réseau \(Ethernet\)](#) à la page 5







[Connexion à un réseau Wi-Fi](#) à la page 6

Utilisation de l'application mobile

Appuyez sur les touches  /  de la télécommande et sélectionnez  **Réglages > Connexion > Téléchargement de l'application mobile.**

Scannez le QR code de l'application mobile à l'écran pour installer l'application sur votre téléphone mobile afin de contrôler votre téléviseur. C'est un moyen pratique et facile de contrôler votre téléviseur. Cette application est disponible pour Android et iOS.

Pour connecter votre téléviseur après l'installation de l'application mobile :

1. Acceptez la licence de l'utilisateur final, la clause de non-responsabilité et les politiques de confidentialité sur le téléviseur. Si vous n'êtes pas sûr d'avoir accepté, vérifiez en appuyant sur les touches  /  de la télécommande et sélectionnez  **Réglages > Assistance > Politique de confidentialité > Partage des données, Confidentialité et CLUF.**
2. Assurez-vous que votre téléphone mobile et votre téléviseur sont connectés au même réseau.
3. Pour utiliser cette fonction, activez **Partage de contenu** en appuyant sur les touches  /  de la télécommande et pour sélectionner  **Réglages > Connexion > Connexion à l'appareil mobile > Partage de contenu.**
4. Ouvrez l'application mobile et sélectionnez le téléviseur auquel vous souhaitez vous connecter.

Voici ce que vous pouvez faire avec l'application :

- Activer ou désactiver le téléviseur
- Augmenter ou baisser le volume
- Changer de chaîne
- Saisir des caractères à l'aide du clavier de votre téléphone mobile
- Partager des photos, de la musique ou des vidéos de votre appareil mobile vers le téléviseur

Information associée

[Connexion à un réseau \(Ethernet\)](#) à la page 5

[Connexion à un réseau Wi-Fi](#) à la page 6

Paramètres de visionnement amélioré

 /  >  **Réglages > Système > Paramètres Avancés > Paramètres de visionnement amélioré**

Vous pouvez activer les fonctionnalités liées à l'affichage amélioré pour une meilleure expérience de visualisation.

Activer la Reconnaissance Automatique du Contenu

La technologie ACR est utilisée pour collecter les données de visualisation de cette Smart TV afin de fournir les fonctionnalités d'affichage amélioré que vous avez sélectionnées.

Remarque :

- Cette fonction peut ne pas être disponible pour certains modèles, pays ou régions.
- Pour utiliser cette fonction, vous devez accepter le contrat de licence utilisateur final, la politique de confidentialité/les conditions d'utilisation de la fonction intelligente et accepter d'utiliser le service d'affichage amélioré dans les paramètres.

Les autres paramètres de l'affichage amélioré passeront d'un état grisé à un état en surbrillance. Lorsque cela se produit, les fonctionnalités **Activer le contrôle automatique de la qualité de l'image et du son** et **Activer la recommandation de contenu** seront activées.

Activer le contrôle automatique de la qualité de l'image et du son

Les données d'affichage seront utilisées pour régler et améliorer automatiquement la qualité de l'image et du son en fonction du contenu détecté en cours de lecture sur cette Smart TV.

Cette fonction peut ne pas être disponible pour certains modèles, pays ou régions.

Activer la recommandation de contenu

Les données de visualisation sont utilisées pour fournir des recommandations personnalisées en fonction du contenu que vous avez regardé. La désactivation des recommandations de contenu réduira notre capacité à vous fournir des recommandations de visualisation (aujourd'hui ou dans le futur).

Cette fonction peut ne pas être disponible pour certains modèles, pays ou régions.

Activez la personnalisation des annonces

Les données de visualisation sont utilisées pour aider notre partenaire publicitaire à sélectionner, diffuser et mesurer les publicités personnalisées affichées sur cette Smart TV ou sur d'autres appareils partageant la même adresse IP, en fonction de vos habitudes de visualisation.

Cette fonction peut ne pas être disponible pour certains modèles, pays ou régions.

Connexion à des périphériques externes

Manuel d'utilisation électronique

Télécommande et accessoires

- [Connecter la télécommande](#)
- [Utilisation des fonctions HDMI & CEC](#)
- [Contrôler le téléviseur avec un clavier, une souris ou une manette de jeu](#)

Connexion de périphériques Bluetooth

- [Activer la fonction Bluetooth sur votre téléviseur](#)
- [Connexion d'un appareil Bluetooth](#)
- [Écouter la TV à l'aide d'appareils Bluetooth](#)
- [Écouter l'audio de votre appareil mobile via le haut-parleur Bluetooth du téléviseur](#)

Utiliser AirPlay et HomeKit

- [Utiliser AirPlay](#)
- [Utiliser HomeKit](#)

Connexion de périphériques source

- [Décodeur numérique](#)
- [Lecteur DVD ou Blu-ray](#)
- [Partager l'écran de votre téléphone/ordinateur sur le téléviseur](#)
- [Périphériques USB](#)
- [Périphériques audiovisuels \(AV\)](#)
- [PC](#)

Connexion de périphériques de sortie

- [Casques](#)
- [Enceintes ou autres récepteurs audio](#)
- [Système audio numérique avec ARC/eARC](#)

Télécommande et accessoires

Connectez des télécommandes ou d'autres accessoires, tels qu'un clavier, une souris et une manette de jeu pour interagir facilement avec votre TV.

Connecter la télécommande











Connectez une télécommande Bluetooth

Associez la télécommande Bluetooth au téléviseur après la mise sous tension.

Gardez la télécommande à moins de trois mètres du téléviseur. Appuyez sur n'importe quelle touche (à l'exception de la touche d'alimentation et de la touche du micro) pour associer la télécommande.



Remarque :

Connexion à des périphériques externes



- Vous pouvez choisir de désactiver la fonction d'association automatique de la télécommande en appuyant sur la touche  /  de la télécommande et sélectionnez  **Réglages** > **Connexion** > **Bluetooth** > **Appairage Automatique de la Télécommande** pour la désactiver.
- Dans des scénarios spéciaux, comme dans l'interface vocale, appuyez et maintenez appuyée la touche  /  /  /  pour associer le périphérique.
- Avant l'association, assurez-vous que la fonction Bluetooth est activée en appuyant sur la touche  /  de la télécommande et sélectionnez  **Réglages** > **Connexion** > **Bluetooth**.
- Cette fonction peut ne pas être disponible pour certains modèles, pays ou régions.
- Si une erreur venait à se produire pendant l'association de la télécommande, des interférences pourraient en être la cause. Essayez de supprimer les interférences et essayez d'associer à nouveau la télécommande.
- Si une erreur se produit avec la télécommande alors que les piles sont suffisamment chargées, vous pouvez retirer les piles pendant 1~2 secondes puis les réinsérer. La télécommande devrait fonctionner normalement.
- La télécommande ne peut pas être associée avec le téléviseur lorsque le téléviseur est en mode veille.

Utilisation des fonctions HDMI & CEC

Utilisez la télécommande du téléviseur pour commander des appareils externes connectés au téléviseur grâce à un câble HDMI. Les appareils externes doivent prendre en charge les fonctions HDMI & CEC.

Appuyez sur les touches  /  de la télécommande et sélectionnez  **Réglages** > **Connexion** > **HDMI & CEC**.



Connexion d'un appareil externe via la fonction HDMI & CEC

Appuyez sur les touches  /  de la télécommande et sélectionnez  **Réglages** > **Connexion** > **HDMI & CEC** > **Contrôle CEC**.

Permet aux appareils HDMI de se contrôler mutuellement.



1. Réglez **Contrôle CEC** sur **Activé**.
2. Connectez un appareil compatible HDMI & CEC au téléviseur.
3. Allumez l'appareil externe. L'appareil est automatiquement connecté au téléviseur. Une fois connecté, vous pouvez utiliser la télécommande de votre téléviseur pour ouvrir le menu de l'appareil connecté sur l'écran de votre téléviseur et faire fonctionner l'appareil.
4. Lorsque le contrôle CEC est activé et que les appareils externes compatibles HDMI & CEC sont éteints, le téléviseur passe en mode veille. La fonction doit être prise en charge par le périphérique externe.

Activation de l'extinction automatique de périphériques

Appuyez sur les touches  /  de la télécommande et sélectionnez  **Réglages** > **Connexion** > **HDMI & CEC** > **Extinction automatique des périphériques**.

Réglez cette fonction sur **Activé** pour éteindre les appareils externes compatibles HDMI & CEC lorsque le téléviseur est éteint.

Activation de la mise sous tension automatique de périphériques



Appuyez sur les touches  /  de la télécommande et sélectionnez  **Réglages** > **Connexion** > **HDMI & CEC** > **Mise en route automatique de l'appareil**.

Connexion à des périphériques externes

Réglez cette fonction sur **Activé** pour allumer les appareils externes compatibles HDMI & CEC lorsque le téléviseur est allumé.







Cette fonction est disponible lorsque la source du téléviseur est préréglée sur l'appareil externe correspondant.

Activation de la mise sous tension automatique du téléviseur

Appuyez sur les touches  /  de la télécommande et sélectionnez  **Réglages** > **Connexion** > **HDMI & CEC** > **Mise en marche automatique du TV**.

Réglez cette fonction sur **Activé** pour allumer le téléviseur lorsque les appareils externes compatibles HDMI & CEC sont allumés.

Fonction de format HDMI

Sous la source HDMI, appuyez sur la touche  /  /  /  de la télécommande pour accéder au menu rapide et sélectionner **Format HDMI**. Vous pouvez également appuyer sur les touches  /  de la télécommande puis sélectionnez  **Réglages** > **Connexion** > **HDMI & CEC** > **Format HDMI**.

Veillez sélectionner **Format amélioré** si votre appareil HDMI prend en charge le format 4K HDR. S'il ne prend pas en charge le format 4K HDR, veuillez sélectionner **Format standard**. En cas de doute, veuillez sélectionner **Automatique**.

Remarque :

- Les options ci-dessus varient selon les modèles.
- Des câbles HDMI doivent être utilisés pour connecter des appareils compatibles HDMI & CEC à votre téléviseur.
- Les fonctions HDMI & CEC de l'appareil connecté doivent être activées.
- Si vous connectez un appareil HDMI non compatible avec les fonctions HDMI & CEC, toutes les fonctions de contrôle HDMI & CEC ne fonctionneront pas.
- Si l'appareil HDMI connecté ne prend pas en charge le contrôle HDMI & CEC, la fonction peut ne pas fonctionner.
- Les fonctions HDMI & CEC prennent en charge les fonctions Lecture avec une seule touche, Contrôle de routage, Mise en veille du système, Transfert de nom OSD du dispositif, Ignorer une télécommande, État d'alimentation de l'appareil et Contrôle du système audio.

Information associée

[Problèmes HDMI & CEC](#) à la page 90



Contrôler le téléviseur avec un clavier, une souris ou une manette de jeu

Connectez un clavier, une souris ou une manette de jeu pour contrôler facilement votre téléviseur.

Connecter un clavier, une souris ou une manette de jeu USB

Branchez le câble du clavier, de la souris ou de la manette de jeu sur le port USB de votre téléviseur.

Connecter un clavier, une souris ou une manette de jeu Bluetooth

Localisez le périphérique Bluetooth en appuyant sur la touche  /  de votre télécommande et sélectionnez  **Réglages** > **Connexion** > **Bluetooth** > **Gestion des appareils**.

Remarque :

Connexion à des périphériques externes

- Les souris, manettes de jeu ou claviers connectés grâce à la technologie USB ou Bluetooth peuvent ne pas être compatibles avec certaines applications.
- La fonction Bluetooth peut ne pas être prise en charge selon les modèles, pays ou régions.
- Pour plus d'informations sur la façon de connecter un périphérique Bluetooth, reportez-vous au manuel d'utilisation du périphérique Bluetooth.

Information associée

[Connexion d'un appareil Bluetooth](#) à la page 37

Saisie vocale de lettres, de chiffres et de symboles spéciaux

Utilisez le microphone de la télécommande et le clavier virtuel pour saisir du texte sur votre téléviseur.

Avant d'utiliser la fonction, vérifiez que :

- Le téléviseur est connecté à internet.
- La télécommande vocale est associée. Pour plus d'informations sur l'association de la télécommande, reportez-vous à la section [Connexion à des périphériques externes > Télécommande et accessoires > Connecter la télécommande](#) du présent manuel.
- Vous avez accepté l'accord de licence de l'utilisateur final et la politique ou conditions de confidentialité des fonctionnalités vocales.
- VIDAA Voice et anglais ont été sélectionnés dans le centre de service vocal.

Lorsque le curseur est sur le champ de saisie de texte, appuyez sur la touche  de la télécommande pour activer le clavier virtuel, avec des invites du microphone.

Appuyez et maintenez enfoncée la touche  de la télécommande, puis parlez dans le microphone, et relâchez ensuite la touche. Les paroles prononcées s'affichent à l'écran sous forme de texte.

Remarque :

- La télécommande avec la touche  est uniquement disponible pour certains modèles, pays ou régions.
- La saisie de texte avec votre voix peut ne pas être prise en charge pour certaines fonctions.
- Cette fonction peut ne pas être disponible pour certains modèles, pays ou régions.
- Après avoir prononcé vos termes, attendez que l'appareil réponde. Dans le cas contraire, vos paroles risquent de ne pas être reconnues.

Information associée

[Connexion à un réseau \(Ethernet\)](#) à la page 5



[Connexion à un réseau Wi-Fi](#) à la page 6

[Connecter la télécommande](#) à la page 33

[Configuration de VIDAA Voice](#) à la page 25

Connexion de périphériques Bluetooth

Vous pouvez vous connecter des périphériques via la technologie Bluetooth.



Appuyez sur les touches  /  de la télécommande et sélectionnez  **Réglages > Connexion > Bluetooth**.

Remarque :

- La fonction Bluetooth peut ne pas être disponible pour certains modèles, pays ou régions.

Connexion à des périphériques externes

Activer la fonction Bluetooth sur votre téléviseur







Appuyez sur les touches  /  de la télécommande, sélectionnez  **Réglages** > **Connexion** > **Bluetooth** et réglez **Bluetooth** sur **Activé**.

Remarque :

- Cette fonction peut ne pas être disponible pour certains modèles, pays ou régions.

Connexion d'un appareil Bluetooth

Pour associer un appareil Bluetooth tel qu'un casque, des haut-parleurs, un clavier, une souris Bluetooth ou même des appareils mobiles :



1. Appuyez sur les touches  /  de la télécommande, sélectionnez  **Réglages** > **Connexion** > **Bluetooth** et réglez **Bluetooth** sur **Activé**.
2. Avant d'associer vos appareils Bluetooth, assurez-vous qu'ils sont en mode d'association et rapprochez-les de la distance d'association. Pour savoir comment mettre vos appareils Bluetooth en mode d'association, reportez-vous au manuel de vos appareils.
3. Trouvez le nom de l'appareil Bluetooth en appuyant sur les touches  /  de la télécommande et en sélectionnant  **Réglages** > **Connexion** > **Bluetooth** > **Gestion des appareils** et sélectionnez-le. L'appareil sera automatiquement associé au téléviseur.

Remarque :

- Un seul haut-parleur ou casque Bluetooth peut être connecté à la fois au téléviseur. Lorsqu'un nouveau haut-parleur ou casque Bluetooth est connecté au téléviseur, l'ancien est automatiquement déconnecté.
- Des problèmes de compatibilité peuvent survenir en fonction de la prise en charge du périphérique Bluetooth.
- Les claviers Bluetooth peuvent ne pas être fonctionnels avec certaines applications.
- Le téléviseur et les appareils Bluetooth peuvent être déconnectés si la distance qui les sépare est trop importante.
- Cette fonction peut ne pas être disponible pour certains modèles, pays ou régions.

Écouter la TV à l'aide d'appareils Bluetooth

Associez l'appareil audio Bluetooth au téléviseur. Reportez-vous au manuel d'utilisation de votre appareil audio, tel qu'une enceinte Bluetooth ou une barre de son, pour obtenir des informations détaillées sur la connexion et la configuration.



Une fois la connexion Bluetooth établie, appuyez sur les touches  /  de la télécommande, sélectionnez  **Réglages** > **Audio** > **Sortie audio**, puis sélectionnez l'option **Enceinte Bluetooth** pour écouter l'audio sur des périphériques Bluetooth.

Remarque :

- Des problèmes de compatibilité peuvent survenir en fonction de l'appareil Bluetooth.
- Le téléviseur et les appareils Bluetooth peuvent être déconnectés si la distance qui les sépare est trop importante.
- Cette fonction peut ne pas être disponible pour certains modèles, pays ou régions.

Connexion à des périphériques externes



Écouter l'audio de votre appareil mobile via le haut-parleur Bluetooth du téléviseur

Appuyez sur les touches  /  de la télécommande et sélectionnez  **Réglages** > **Connexion** > **Bluetooth** > **Sortie audio Bluetooth TV**.

Les appareils mobiles sont connectés au téléviseur grâce au Bluetooth et l'audio est diffusé à travers les haut-parleurs du téléviseur.

Si votre appareil mobile est connecté au téléviseur grâce au Bluetooth, vous pouvez lire la musique de votre téléphone mobile à travers les haut-parleurs intégrés du téléviseur.

Accédez aux paramètres de votre mobile pour activer le Bluetooth et sélectionnez le téléviseur auquel vous souhaitez vous connecter.

Pour utiliser cette fonction, assurez-vous de sélectionner **Haut-Parleur** sur  /  >  **Réglages** > **Audio** > **Sortie audio**.

Remarque :

- Cette fonction peut ne pas être disponible pour certains modèles, pays ou régions.





Information associée

[Sélectionner les haut-parleurs](#) à la page 52

Connexion d'un décodeur

Avant de connecter un décodeur au téléviseur, assurez-vous que le téléviseur et le décodeur sont éteints.





La plupart des décodeurs peuvent être connectés par une prise HDMI. Le standard HDMI offre la meilleure qualité d'image et d'audio. Pour plus d'informations sur la connexion d'un décodeur à votre téléviseur, reportez-vous à la section [Connexion à des périphériques externes > Connexion d'un appareil audiovisuel \(AV\)](#) dans le présent manuel.

Une fois la connexion établie, allumez votre téléviseur et votre décodeur, basculez sur la source en appuyant sur la touche  / , puis sélectionnez l'icône  **Source** sur l'écran d'accueil ou appuyez sur la touche **INPUT** /  /  pour passer au port auquel vous avez connecté votre décodeur.

Connexion d'un lecteur DVD ou Blu-ray

Avant de connecter un lecteur DVD ou Blu-ray au téléviseur, assurez-vous que le téléviseur et le lecteur DVD ou Blu-ray au téléviseur sont éteints.



Il est recommandé de connecter vos appareils avec un câble HDMI (si le port HDMI est disponible) pour profiter d'une meilleure qualité d'image et de son. Pour plus d'informations sur la connexion d'un lecteur DVD ou Blu-ray à votre téléviseur, reportez-vous à la section [Connexion à des périphériques externes > Connexion d'un appareil audiovisuel \(AV\)](#) dans le présent manuel.

Une fois la connexion établie, allumez votre téléviseur et votre lecteur DVD ou Blu-ray, basculez sur la source en appuyant sur la touche  / , puis sélectionnez  **Source** sur l'écran d'accueil ou appuyez sur la touche **INPUT** /  /  pour passer au port auquel vous avez connecté votre lecteur DVD ou Blu-ray.



Partager l'écran de votre téléphone/ordinateur sur le téléviseur

Avant d'utiliser cette fonctionnalité, connectez votre téléviseur au réseau.

Connexion à des périphériques externes

Appuyez sur la touche **INPUT** /  /  de la télécommande et appuyez sur **Partage d'écran**.

1. Activez la fonction de partage d'écran de votre appareil Android/Windows 10. L'icône des paramètres peut varier en fonction de l'appareil. La fonction peut être appelée « Affichage Wi-Fi », « Smart View », « Projection Wi-Fi », etc.
2. Recherchez le nom du téléviseur dans la liste de recherche de votre appareil et sélectionnez-le. Attendez que la progression de la connexion soit terminée et que le contenu de votre appareil s'affiche sur le téléviseur.

Appuyez sur la touche  /  de la télécommande, sélectionnez  **Réglages > Connexion > Connexion à l'appareil mobile > Partage d'écran** et allumez-la (cette fonction peut ne pas être disponible pour certains modèles). Ensuite, vous pourrez partager l'écran de votre appareil sans devoir ouvrir l'application de partage d'écran sur votre téléviseur.

Remarque :

- Certains appareils peuvent ne pas prendre en charge le partage d'écran.

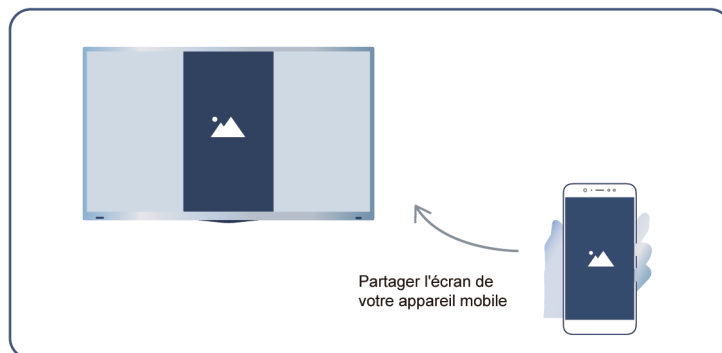

Information associée

[Connexion à un réseau Wi-Fi](#) à la page 6



Utiliser AirPlay et HomeKit

Remarque :

- Cette fonction peut ne pas être disponible pour certains modèles, pays ou régions.
- Le badge Fonctionne avec Apple signifie qu'un accessoire a été conçu pour fonctionner spécifiquement avec la technologie identifiée par le badge et que le développeur certifie que l'appareil répond aux normes de performance Apple. Apple n'est pas responsable du fonctionnement de cet appareil ni de sa conformité aux normes de sécurité et réglementaires.

Utiliser AirPlay



Utilisez AirPlay pour partager sans fil du contenu audio et vidéo depuis votre iPhone, iPad ou Mac vers votre téléviseur. Vous pouvez diffuser de la musique et des vidéos, partager vos photos ou reproduire exactement l'écran de votre appareil.

AirPlay est une source dans les entrées. Appuyez sur la touche **INPUT** /  /  de la télécommande pour sélectionner AirPlay, puis sélectionnez les réglages d'AirPlay et de HomeKit.

Connexion à des périphériques externes

Vous pouvez également trouver les réglages d'AirPlay et de HomeKit dans les réglages du système de votre téléviseur. Appuyez sur les touches  /  de la télécommande puis sélectionnez  **Réglages** > **Connexion** > **AirPlay et HomeKit**.

Comment utiliser AirPlay :

1. Assurez-vous que votre appareil Apple est connecté au même réseau que votre téléviseur.
2. Trouvez l'icône AirPlay sur les applications multimédias prises en charge ou l'icône Partage d'écran dans Centre de contrôle sur votre appareil Apple. Selon le contenu, ces étapes peuvent varier :
 - Pour partager l'écran de votre appareil, ouvrez le Centre de contrôle et appuyez sur Partage d'écran .
 - Pour diffuser de l'audio à partir d'une application de musique ou de podcast prise en charge, appuyez sur Audio AirPlay .
 - Pour diffuser une vidéo à partir d'une application prise en charge, appuyez sur Vidéo AirPlay .
3. Sélectionnez votre téléviseur dans la liste pour commencer à utiliser AirPlay.

Remarque :

- Pour utiliser cette fonction, votre téléviseur doit prendre en charge la fonction AirPlay.
- Le téléviseur et les appareils Apple sont connectés au même réseau.
- L'icône est fournie uniquement à titre de référence. Dans certaines applications, vous devrez peut-être d'abord appuyer sur une autre icône.
- Si un code d'accès AirPlay apparaît sur l'écran de votre téléviseur, saisissez-le sur votre appareil Apple pour continuer.

Utiliser HomeKit

Utilisez HomeKit pour contrôler votre téléviseur facilement et en toute sécurité avec vos appareils Apple.

1. Pour configurer HomeKit, ouvrez les réglages d'AirPlay et de HomeKit sur le téléviseur. Localisez la section HomeKit et sélectionnez « Configurer ».
2. L'écran de configuration de HomeKit affichera sur le téléviseur un code QR d'association. Utilisez votre iPhone ou iPad pour scanner le code QR, puis suivez les instructions à l'écran pour terminer la configuration de HomeKit.

Remarque :

- Les opérations disponibles varient en fonction de la version de l'application et du logiciel.

Connexion de périphériques USB

Connectez des appareils USB tels que les disques durs et des clés USB pour parcourir les photos ou écouter de la musique.

À lire avant de connecter des périphériques USB

Les tailles de disques USB 4 Go, 8 Go, 16 Go, 32 Go, 64 Go, 128 Go et d'autres tailles communes du marché sont prises en charge. Les disques durs jusqu'à 8 To sont pris en charge.

Format pris en charge : NTFS, FAT32.

Connexion à des périphériques externes

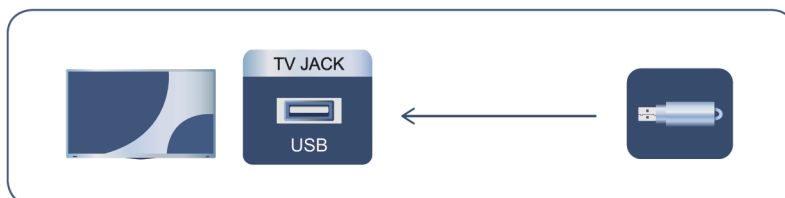

Sélectionnez le contenu que vous souhaitez lire ou afficher. Pour plus d'informations, reportez-vous à la section [Divertissement > Média](#) dans le présent manuel.

Utiliser la fonction de périphérique de stockage USB

La fonction de périphérique de stockage USB peut être utilisée pour enregistrer et visualiser des programmes de diffusion numérique.

Lisez les précautions ci-dessous avant d'enregistrer ou de visionner des programmes à l'aide de la fonction de périphérique de stockage USB.

Remarque :

- Assurez-vous de sélectionner le pays ou la région appropriée.
- L'utilisation avec des paramètres incorrects peut enfreindre certaines lois ou autres réglementations et peut entraîner des sanctions pénales. Dans de tels cas, notre CORPORATION et le Groupe n'assument aucune responsabilité.
- Les programmes enregistrés sur le périphérique de stockage USB peuvent uniquement être visionnés sur ce téléviseur. Ils ne peuvent pas être visionnés lorsqu'ils sont connectés à un autre téléviseur (y compris le même modèle de téléviseur), à un PC ou à d'autres appareils.
- Certains appareils photo numériques peuvent ne pas être compatibles avec le téléviseur.

Connexion d'un casque

Vous pouvez connecter le casque (non fourni) à la prise CASQUE de votre téléviseur.

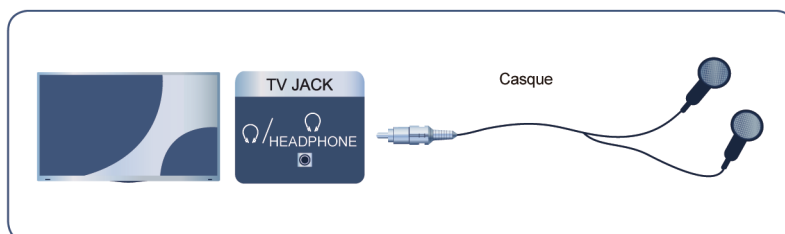

Remarque :



- La prise CASQUE peut ne pas être disponible sur certains modèles.
- Les casques avec microphone ne sont pas pris en charge.
- Si l'option **Haut-Parleur** est sélectionnée manuellement dans / > **Réglages** > **Audio** > **Sortie audio**, le casque et le téléviseur auront une sortie sonore simultanée.

Connexion à des périphériques externes

Connexion d'un appareil audiovisuel (AV)

Connexion avec un câble vidéo composite

Pour connecter un appareil AV avec un câble vidéo composite (non fourni), reportez-vous à la figure suivante.

Une fois la connexion établie, appuyez sur la touche **INPUT** /  /  de la télécommande et sélectionnez **AV** comme source.

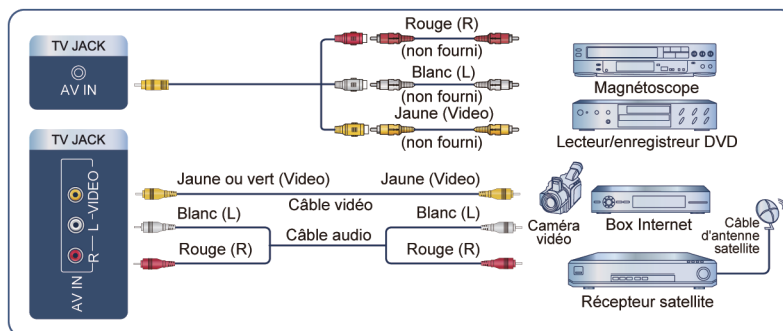



Remarque :

- Les prises AV IN peuvent différer selon le modèle.
- Les prises AV IN peuvent ne pas être disponibles sur certains modèles. Utilisez d'autres prises pour connecter des appareils AV.
- Pour certains modèles, le câble RCA vers AV peut ne pas être fourni.

Connexion avec un câble HDMI

Pour connecter un appareil AV avec un câble HDMI (non fourni), reportez-vous à la figure suivante.

Une fois la connexion établie, appuyez sur la touche **INPUT** /  /  de la télécommande et sélectionnez la source HDMI correspondante.

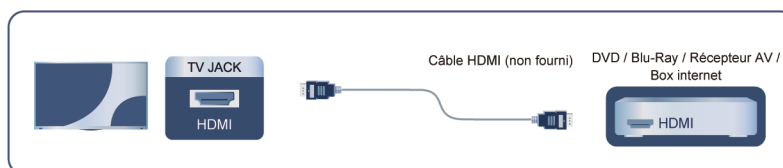

Remarque :

- Veuillez consulter le manuel d'utilisation de votre appareil pour des instructions étape par étape.
- Certains appareils, tels que les lecteurs DVD, requièrent que le signal HDMI soit correctement réglé dans les paramètres de l'appareil. Veuillez consulter le manuel de l'utilisateur de votre périphérique pour les instructions.
- Si le téléviseur n'émet aucun son, configurez les paramètres audio de l'appareil.

Information associée



[Utilisation des fonctions HDMI & CEC](#) à la page 34

Connexion à des périphériques externes

Connexion de haut-parleurs ou Ampli Home cinéma / barre de son

Pour connecter un haut-parleur ou un autre récepteur audio en utilisant un câble audio (non fourni), reportez-vous à l'illustration suivante.

Assurez-vous que les périphériques audio connectés sont allumés avant de mettre le téléviseur sous tension.

Une fois la connexion établie, appuyez sur les touches  /  de la télécommande, sélectionnez  **Réglages** > **Audio** > **Sortie audio**, puis sélectionnez l'option **SPDIF**.

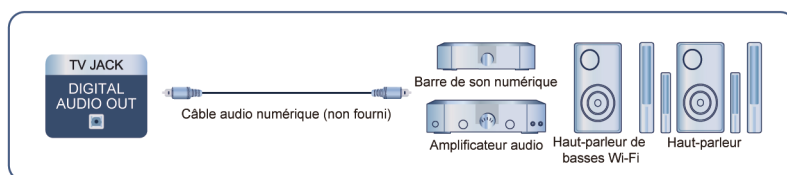

Remarque :

- Si vous préférez utiliser Audio Return Channel (ARC) ou l'enhanced Audio Return Channel (eARC), veuillez vous référer à la section [Connexion à des périphériques externes > Connexion d'un système audio numérique avec ARC/eARC](#) dans le présent manuel.

Information associée

[Sélectionner les haut-parleurs](#) à la page 52

Connexion d'un système audio numérique avec ARC/eARC

Si vous souhaitez utiliser la fonction Audio Return Channel (ARC ou canal de retour audio) ou enhanced Audio Return Channel (eARC ou canal de retour audio amélioré) pour renvoyer l'audio du téléviseur à travers un câble HDMI à un système audio numérique, vous pouvez le connecter au port HDMI (ARC/eARC) de votre téléviseur.

Cette fonction vous permet également de faire fonctionner le système audio à travers la télécommande de votre téléviseur sans utiliser la télécommande de l'appareil connecté.

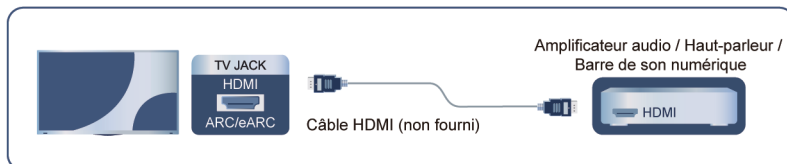



Après la connexion :

1. Activez le système audio.
2. Appuyez sur la touche  /  pour sélectionner l'icône  **Réglages** sur l'écran d'accueil.
3. Sélectionnez **Audio** > **Sortie audio** et sélectionnez l'option **ARC/eARC**. Si l'appareil prend en charge la fonction eARC, appuyez sur les touches  /  et sélectionnez l'icône  **Réglages** sur l'écran d'accueil, puis sélectionnez **Audio** > **Paramètres de Sortie audio** > **HDMI-eARC** pour régler la fonction **HDMI-eARC** sur **Activé**.

Connexion à des périphériques externes

Remarque :

- Le récepteur audio doit prendre en charge la fonction ARC/eARC.
- Si l'appareil dispose d'une fonction de sélection de source, vous devez le régler sur TV.
- Lorsque ce port est utilisé pour la fonction ARC/eARC, il peut être utilisé comme source de signal lorsqu'un lecteur DVD est connecté à un amplificateur et que l'amplificateur est connecté au téléviseur. Certains amplificateurs peuvent ne pas prendre en charge la connexion en série.
- L'audio 5.1 CH est disponible lorsque le téléviseur est connecté à un appareil externe qui prend en charge le son surround 5.1. Vous pouvez appuyer sur la touche  /  pour sélectionner l'icône  **Réglages** sur l'écran d'accueil, et sélectionner **Audio > Paramètres de Sortie audio > Sortie audio numérique** pour choisir **Dolby Digital Plus** pour recevoir l'audio 5.1.

Information associée

[Sélectionner les haut-parleurs](#) à la page 52

Connexion d'un ordinateur

Vous pouvez connecter un ordinateur au téléviseur à l'aide d'un câble HDMI pour utiliser votre téléviseur comme moniteur de l'ordinateur.

Après avoir connecté le PC, appuyez sur la touche **INPUT** /  /  et sélectionnez le PC connecté comme source.

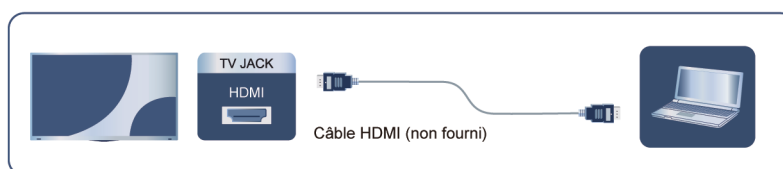

Remarque :



- Pour une meilleure qualité d'image, réglez la résolution de l'ordinateur sur une résolution prise en charge par le téléviseur.
- Si votre téléviseur n'émet aucun son, modifiez les paramètres audio de l'ordinateur.
- Si vous souhaitez connecter votre ordinateur en Wi-Fi au téléviseur, veuillez vous référer aux sections [Profitez de votre TV connectée > Partage de contenu](#) ou alors [Connexion à des périphériques externes > Partager l'écran de votre téléphone/ordinateur sur le téléviseur](#) du présent manuel.

Aperçu des réglages

Image

Réglez le mode d'image, la taille et d'autres paramètres d'image avancés.

Sélection du mode Image

Appuyez sur les touches  /  de la télécommande et sélectionnez  **Réglages > Image > Mode Image**.

Sélectionnez un mode Image prédéfini afin de l'adapter au contenu que vous regardez.

Remarque :

- Les options peuvent varier en fonction du modèle, du pays ou de la région et du contenu que vous regardez. Veuillez vous référer au produit spécifique.

Lorsque vous utilisez une source normale

• Standard

Utilisez le mode Standard pour visionner du contenu normal tel que les actualités, des films ou des documentaires.



• Amélioration (ACR)

En activant le mode Amélioration (ACR), vos données de visualisation seront utilisées pour améliorer automatiquement la qualité de l'image et du son pour toutes les sources. Il n'est pas possible d'améliorer séparément la qualité sonore ou la qualité de l'image.

Cette fonction peut ne pas être disponible pour certains modèles, pays ou régions.

Pour utiliser cette fonction, vous devez sélectionner **Activer la Reconnaissance Automatique du Contenu** dans  **Réglages > Système > Paramètres Avancés > Paramètres de visionnement amélioré**. Pour plus d'informations, reportez-vous à la section [Profitez de votre TV connectée > Paramètres de visionnement amélioré](#) du présent manuel.

• FILMMAKER

Appuyez sur les touches  /  de la télécommande, sélectionnez  **Réglages > Image > Mode intelligent > Type de contenu Détection automatique** pour activer le mode Filmmaker. Lorsque le signal FILMMAKER MODE est détecté, le mode Image passe automatiquement à **FILMMAKER**.

Cette fonction peut ne pas s'appliquer à certaines sources d'entrée ou applications.

• Cinéma

Utilisez le mode Cinéma pour regarder des films dans un environnement lumineux.

• Économie d'énergie

Le mode Économie d'énergie vous permet d'économiser de l'énergie.

• Dynamique

Utilisez le mode Dynamique pour les contenus qui requièrent des couleurs éclatantes.



• Sport

L'image est optimisée pour regarder les sports.

Protection des Yeux

Le mode protection des yeux a été conçu pour réduire le niveau de lumière bleue afin de protéger vos yeux.

Aperçu des réglages

Appuyez sur les touches  /  de la télécommande, puis sélectionnez  **Réglages** > **Image** > **Paramètres Mode Image** > **Paramètres Avancés** > **Couleur** > **Protection des Yeux**, puis sélectionnez **Activé**.

Pour réduire la fatigue oculaire et protéger vos yeux lorsque vous regardez la télévision pendant une longue période, il est recommandé de :

- Faire des pauses régulières et fréquentes, éviter de regarder la télévision pendant des périodes de plus d'une heure. Regarder la télévision pendant de longues périodes peut causer de la fatigue oculaire.
- Détournez le regard de l'écran du téléviseur et concentrez-vous sur des objets éloignés pendant au moins 10 minutes.
- Pendant la pause, détendez-vous avec des exercices oculaires ou des activités de plein air.
- La meilleure distance de visionnement recommandée correspond à trois fois la hauteur verticale de l'écran du téléviseur.

Des pauses et des exercices réguliers sont extrêmement utiles pour soulager la fatigue oculaire.

Remarque :

- Cette fonction peut ne pas être disponible pour certains modèles, pays ou régions. La certification de faible teneur en lumière bleue peut varier selon le modèle.



Lorsque vous utilisez un signal HDR

La technologie HDR (High Dynamic Range pour plage dynamique élevée) permet d'améliorer l'expérience visuelle grâce à un contraste plus élevé et des couleurs plus vives. Les parties lumineuses de l'image paraissent plus lumineuses et les parties sombres paraissent plus sombres. Le téléviseur peut afficher une large gamme de couleurs.

Lorsque vous utilisez un signal Dolby Vision

Inspiré par la technologie cinématographique, le format Dolby Vision permet à votre téléviseur de produire une gamme enrichie de couleurs, des images à plage dynamique élevée, des blancs plus lumineux et des noirs plus sombres grâce à un étalonnage scène par scène.

Paramètres Mode Image

Appuyez sur les touches  /  de la télécommande et sélectionnez  **Réglages** > **Image** > **Paramètres Mode Image**.

Réglez les paramètres d'affichage pour chaque mode Image. Modifiez les paramètres suivants pour personnaliser la qualité de l'image.

Les options peuvent varier en fonction du modèle, du pays ou de la région et du mode Image sélectionné.

- **Modifiez les paramètres Image**

Appliquer les paramètres du mode Image actuel à toutes les sources ou uniquement à la source actuelle.

- **Rétroéclairage**

Réglez la luminosité globale de l'écran.

Remarque :

- Le nom de la fonction peut varier en fonction du modèle.
- **Luminosité**

Réglez le niveau de luminosité pour obtenir des images plus claires ou plus sombres.

Aperçu des réglages

- **Contraste**

Réglez le niveau de contraste pour augmenter ou diminuer la luminosité des images.

- **Saturation couleur**

Réglez l'intensité des couleurs de l'image pour obtenir une image plus vive.

- **Netteté**

Réglez la netteté ou le flou des contours dans les images.

- **Paramètres Avancés**

Réglez les paramètres avancés d'image en fonction de vos préférences d'affichage.



- **Réinitialiser le mode actuel**

Réinitialisez tous les paramètres d'image dans le mode Image en cours aux valeurs d'usine par défaut.

Information associée

[Problèmes d'image](#) à la page 81

Paramètres avancés

Appuyez sur les touches  /  de la télécommande et sélectionnez  **Réglages > Image > Paramètres Mode Image > Paramètres Avancés.**

Réglez les paramètres avancés d'image en fonction de vos préférences d'affichage. Réglez l'espace colorimétrique et le gamma pour mieux les adapter au contenu visualisé.

Remarque :

- Les options peuvent varier en fonction du modèle, du pays ou de la région et du mode Image sélectionné.

Luminosité

- **Contrôle dynamique rétroéclairage**

Améliore automatiquement les détails des zones sombres en analysant le niveau de luminance de l'image en temps réel.

- **Local Dimming** (ou **Plage dynamique de luminosité maximale** pour certains modèles)

Le téléviseur règle automatiquement le rétroéclairage sur certaines zones de l'écran en fonction des changements de contraste de l'image.

- **Luminosité d'accentuation des contours**

Réglez la luminosité maximale par sections, en fonction de l'évolution de l'image. Cette fonction peut uniquement être définie lorsque la fonction Gradation locale est activée.

- **Paramètres de capteur de luminosité**

Lorsque la fonction **Capteur de luminosité automatique** est **Activée**, le téléviseur réglera automatiquement les paramètres de l'image en fonction de la lumière ambiante de votre pièce.

Le **Réglage du capteur de lumière** n'est disponible que lorsque **Capteur de luminosité automatique** est activé. Si l'image est trop claire, diminuez la valeur. Si l'image est trop sombre, augmentez la valeur.

Lorsque la fonction **Ajustement automatique de la température de couleur et éclairage** est **Activée**, le téléviseur réglera automatiquement la température de couleur de l'image du téléviseur en fonction de la lumière ambiante.

Aperçu des réglages

- **Contraste adaptatif**

Règle automatiquement les zones sombres et les zones lumineuses de l'image pour percevoir plus de détails.

- **Plage dynamique HDMI**

Réglez la plage dynamique du signal d'entrée HDMI.

- **Réglage du ton (gamma)**

Réglez le gamma pour modifier la façon dont le téléviseur répond au contenu en matière de niveaux de gris. Dans une lumière ambiante faible, choisissez un chiffre plus élevé. Dans une lumière ambiante plus lumineuse, sélectionnez un chiffre plus faible.

- **Calibration gamma**

Réglez la courbe du gamma sélectionnée.

- **Configuration Dynamique Tone Mapping**

Règle automatiquement la luminosité et l'équilibre des dégradés en analysant le niveau de luminosité du contenu HDR.

- **Détail Sombre**

Augmentez automatiquement la luminosité et améliorez les détails des ombres dans les scènes sombres.

- **Système d'amélioration HDR**

Améliorez le contraste et la couleur du contenu SDR pour obtenir une qualité d'image de type HDR.

Couleur

- **Température Couleur**

Définissez le degré de chaleur (rouge) ou de froid (bleu) des zones blanches de l'image.

- **Colorimétrie (Gamut)**

Modifiez la gamme de couleurs affichée par le téléviseur.

- **Réglages Couleur**

Réglez la teinte, la saturation et la luminosité des paramètres de couleur.

- **Balance des blancs**

Réglez l'intensité du rouge, vert et bleu pour afficher la couleur réelle de toutes les images à l'écran.

- **Protection des Yeux**

Protection des yeux : réduit l'émission de lumière bleue.

Clarté

- **Réduction du bruit**

Réduisez le bruit aléatoire pour améliorer la qualité de l'image.

- **Réduction du bruit numérique**

Réduction du bruit autour des lettres et atténuation des petites variations.

- **Dégradé de couleurs**

Optimisez les taches de couleur des lignes de contour pour obtenir une meilleure qualité d'image.

- **Précision des détails**

Améliore automatiquement les détails de l'image.

Aperçu des réglages

- **Super Résolution**

Lissage des bords de l'objet et amélioration de la netteté et des détails de l'image en temps réel grâce à la technologie de l'IA.

Mouvement

- **Compensation de Mouvement**

Réduit l'effet d'image rémanente lors de la visualisation d'objets ou personnes qui se déplacent rapidement.

- **Clear Motion**

Réduit les saccades et le flou du contenu vidéo.

- **Mode Taux de Rafraîchissement Élevé**

Activez le mode taux de rafraîchissement élevé pour une expérience de jeu plus fluide. Le téléviseur pourrait afficher du noir pendant quelques secondes lors du changement de cette option.



Overscan

Modifiez le réglage de format de la vidéo pour recadrer légèrement les bords de l'image affichée.

Information associée

[Problèmes d'image](#) à la page 81

Paramètres du mode intelligent

Appuyez sur les touches  /  de la télécommande et sélectionnez  **Réglages > Image > Réglages mode intelligent**.

- **Optimisation de l'image par l'IA**

Réglez cette fonction sur **Activé** pour permettre au téléviseur de reconnaître le contenu de la scène et améliorer la qualité de l'image pour toutes les sources.



- **Type de contenu Détection automatique**

Il s'agit d'un mode de qualité d'image améliorée, activé automatiquement en fonction de la source du film.

Remarque :

- Certaines applications ont des contraintes explicites, ce qui signifie que la reconnaissance de contenu n'est pas autorisée.
- Cette fonction peut ne pas être disponible pour certains modèles, pays ou régions.

Modifier le format de l'image

Appuyez sur les touches  /  de la télécommande et sélectionnez  **Réglages > Image > Format d'image (Taille de l'Image)**.

Règle le format d'image pour étirer ou zoomer sur l'image.

- **Automatique**

Bascule automatiquement le format de l'image entre 16:9 et 4:3 en fonction des informations du signal.

- **16:9**

Idéal pour le contenu écran large 16:9. Les images 4:3 seront élargies pour les adapter à l'écran large.

Aperçu des réglages

- **4:3**
Idéal pour le contenu 4:3.
- **21:9**
Idéal pour le contenu 21:9, généralement utilisé pour les jeux.
- **Zoom**
Remplit tout l'écran en zoomant dans l'image pour supprimer les barres noires horizontales du haut et du bas de l'image.
- **Point à point**
Affiche le signal d'origine sans aucune mise à l'échelle.



Remarque :

- Ces options peuvent ne pas être disponibles pour certaines sources.
- L'utilisation des fonctions spéciales pour modifier la taille de l'image affichée (par exemple, modifier le rapport hauteur/largeur) à des fins d'affichage public ou à des fins commerciales peut enfreindre les lois sur le droit d'auteur.
- Si le format d'image sélectionné est différent de celui de la diffusion TV ou du contenu vidéo, l'image peut être déformée.
- Lors de la connexion d'un ordinateur au téléviseur via l'entrée HDMI, les images en mouvement rapide peuvent être déformées.

Audio

Réglez le mode audio et d'autres paramètres audio avancés.

Sélection du mode audio

Appuyez sur les touches  /  de la télécommande et sélectionnez  **Réglages** > **Audio** > **Mode Audio**.

Sélectionnez un mode audio prédéfini en fonction du contenu que vous écoutez.

- **Standard**

En mode Standard, le téléviseur fournit une réponse en fréquence plate qui maintient les caractéristiques naturelles du son d'origine.

- **Amélioration (ACR)**

En activant le mode Amélioration (ACR), vos données de visualisation seront utilisées pour améliorer automatiquement la qualité de l'image et du son pour toutes les sources. Il n'est pas possible d'améliorer séparément la qualité sonore ou la qualité de l'image.

Cette fonction peut ne pas être disponible pour certains modèles, pays ou régions.

Pour utiliser cette fonction, vous devez sélectionner **Activer la Reconnaissance Automatique du Contenu** dans  **Réglages** > **Système** > **Paramètres Avancés** > **Paramètres de visionnement amélioré**. Pour plus d'informations, reportez-vous à la section [Profitez de votre TV connectée > Paramètres de visionnement amélioré](#) du présent manuel.

- **Cinéma**

Le mode Cinéma augmente l'effet de son Surround et offre une réponse des basses plus importante.

Aperçu des réglages

- **Musique**

En mode Musique, les fréquences basses et hautes sont accentuées pour améliorer la reproduction des instruments de musique.

- **Voix**

En mode Voix, les basses et les hautes fréquences sont atténuées pour améliorer la reproduction et la clarté de la voix.



- **Mode Nuit**

En mode Nuit, le téléviseur améliore la reproduction et la clarté de la voix humaine à faible volume.

- **Sport**

Le son est optimisé pour regarder des événements sportifs.

Configuration des paramètres du mode Audio

Appuyez sur les touches  /  de la télécommande et sélectionnez  **Réglages** > **Audio** > **Paramètres mode son**.

Réglez les paramètres audio du téléviseur. Modifiez les paramètres suivants pour personnaliser la qualité de l'audio.

Les options peuvent varier en fonction du modèle, du pays ou de la région et du contenu que vous regardez. Veuillez vous référer au produit spécifique.

- **Modifier les paramètres Audio**

Appliquez les paramètres du mode Audio actuel à toutes les sources ou uniquement à la source actuelle.

- **Bass Boost**

La fonction Basse Boost utilise DTS TruBass™ pour améliorer la perception des basses fréquences et offrir une reproduction profonde et riche des basses à travers les haut-parleurs internes du téléviseur.

- **Son Surround**

Le son surround utilise DTS TruSurround™ pour offrir une expérience sonore surround riche à travers les haut-parleurs internes du téléviseur.

- **Amélioration du dialogue**

La fonction Limpidité des dialogues utilise DTS Dialog Clarity™ pour améliorer la gamme de fréquences de la voix humaine afin que les dialogues puissent être clairement compris et entendus grâce à des effets sonores ou surround.

- **TruVolume**



Contrôle automatique des changements drastiques de volume lors du visionnage de programmes télévisés ou de films pour offrir un volume constant et plus confortable.

- **Waves**

Basé sur la technologie psychoacoustique d'extension des basses fréquences. Waves étend efficacement la réponse dans les basses fréquences au-delà des capacités physiques du système, présentant un effet de basses naturel, vigoureux et fort.

- **Égaliseur**

Augmente le volume sur différentes fréquences.

Cette fonction est uniquement disponible lorsque l'option **Haut-Parleur** est sélectionnée sur  /  >  **Réglages** > **Audio** > **Sortie audio**.

Aperçu des réglages

- **Configuration pour fixation murale**

Optimise automatiquement le son en fonction de la position du téléviseur.

- **Contrôle automatique du Volume**

Activez cette option pour empêcher toute variation du volume lorsque vous changez de chaîne.

Une fois le **Contrôle automatique du Volume** activé, il fera office de régulateur de volume DAP lors de la lecture de fichiers Dolby Audio, ou il assurera la fonction DRC lors de la lecture de flux binaires DTS contenant des métadonnées DRC.

- **Réinitialiser le mode actuel**

Restaure tous les paramètres du mode Audio actuel aux valeurs d'usine par défaut.



Remarque :

- Ce produit ne prend pas en charge le décodage des flux binaires DTS-CD. La lecture de ce format peut provoquer des bruits indésirables.

 **Information associée**



[Problèmes de son](#) à la page 82

Sélectionner les haut-parleurs

Appuyez sur les touches  /  de la télécommande et sélectionnez  **Réglages > Audio > Sortie audio**.

Sélectionnez les haut-parleurs que vous souhaitez utiliser.

Configuration des paramètres de sortie audio

Appuyez sur les touches  /  de la télécommande et sélectionnez  **Réglages > Audio > Paramètres de Sortie audio**.

Régler les paramètres des haut-parleurs.

Les options peuvent varier en fonction du modèle, du pays ou de la région et de la sortie audio sélectionnée. Veuillez vous référer au produit spécifique.

- **Balance**

Régler le volume des haut-parleurs gauche et droit pour optimiser l'audio pour un emplacement spécifique.

- **Sync. Audio / Vidéo**

Permet de synchroniser la vidéo et l'audio.

- **Volume casque**

Réglez indépendamment le volume du casque.

Lorsque l'option **Casque uniquement** est sélectionnée dans les paramètres de **Sortie audio**, vous pouvez régler le volume à l'aide de la télécommande ou dans le menu Volume du casque à l'écran.

Aperçu des réglages

• Sortie audio numérique

Sélectionnez le format de sortie audio numérique qui convient le mieux au type d'appareil audio.

- **Automatique** : l'appareil audio émet automatiquement le signal dans un format pris en charge.
- **Bitstream** : l'appareil audio émet le signal sans effectuer de traitement.
- **PCM** : l'appareil audio émet le signal au format PCM (Pulse Code Modulation ou modulation par impulsions et codage).
- **Dolby Digital** : l'appareil audio émet le signal en Dolby Digital lorsqu'il est connecté au téléviseur à travers le port optique.
- **Dolby Digital Plus** : l'appareil audio émet le signal en Dolby Digital Plus lorsqu'il est connecté au téléviseur à travers le port HDMI (ARC/eARC).
- **DTS Surround** : le périphérique audio émet l'audio DTS lorsqu'il est connecté au téléviseur via le port optique ou le port HDMI (ARC/eARC).

En raison des différences entre les modèles, les options ci-dessus peuvent être différentes de votre produit réel.

Cette fonction est uniquement disponible lorsque  /  >  **Réglages** > **Audio** > **Sortie audio** est réglé sur **ARC (eARC)** ou **SPDIF**.



• Délai audio numérique

Régler la durée de retard de la sortie audio numérique pour synchroniser l'audio d'un haut-parleur externe avec les images sur le téléviseur.

Remarque :

- Cette fonction est uniquement disponible lorsque  /  >  **Réglages** > **Audio** > **Sortie audio** est réglé sur **ARC (eARC)** ou **SPDIF**.

• HDMI-eARC

Connectez un périphérique audio prenant en charge la technologie eARC via un câble HDMI (eARC), et réglez **HDMI-eARC** sur **Activé** pour profiter d'une qualité sonore supérieure. Cette fonction est uniquement disponible lorsque  /  >  **Réglages** > **Audio** > **Sortie audio** est réglé sur **ARC (eARC)**.

• Dolby Atmos

Activer **Dolby Atmos** pour améliorer la richesse du son. Vous pourrez ainsi profiter d'une expérience d'écoute immersive.

• Amélioration audio

Utilisez la fonction **Amélioration audio** pour profiter des performances audio des technologies Dolby Atmos et DTS Virtual X. Activez ou désactivez ces fonctions selon vos préférences. Les sélections peuvent varier selon les modèles.

• Gain du canal

Bass Boost Gain : Écoutez et ressentez une réponse riche en basses avec le haut-parleur subwoofer du téléviseur.

Top Channel Gain : Découvrez la richesse de la réponse dans les aigus avec le haut-parleur supérieur du téléviseur.

Center Channel Gain : Découvrez la richesse de reproduction de la voix humaine du haut-parleur central du téléviseur.

Aperçu des réglages

Information associée



[Connexion de haut-parleurs ou Ampli Home cinéma / barre de son](#) à la page 43

[Connexion d'un système audio numérique avec ARC/eARC](#) à la page 43

Réseau

Vous pouvez accéder à Internet sur votre téléviseur.

Modifier le nom du téléviseur



Appuyez sur les touches  /  de la télécommande et sélectionnez  **Réglages** > **Connexion** > **Nom du TV**.

Vous pouvez modifier le nom de votre téléviseur qui apparaîtra sur le réseau.

Remarque :



- Vous pouvez saisir jusqu'à 18 caractères.

Vérifier l'état de la connexion Internet

Appuyez sur les touches  /  de la télécommande et sélectionnez  **Réglages** > **Connexion** > **Réseau** > **Connexion Internet**.



Teste l'état actuel de la connexion réseau et affiche les informations du réseau auquel vous êtes connecté.

Test de connexion

Appuyez sur les touches  /  de la télécommande et sélectionnez  **Réglages** > **Connexion** > **Réseau** > **Connexion Internet** > **Test de connexion**.

Lancez un test de connexion réseau.

Information réseau

Appuyez sur les touches  /  de la télécommande et sélectionnez  **Réglages** > **Connexion** > **Réseau** > **Connexion Internet** > **Information réseau**.

Vous pouvez sélectionner IPv4 ou IPv6 dans la **Versión IP** pour afficher des informations plus détaillées sur votre connexion réseau.

Information associée



[Le téléviseur ne peut pas se connecter au réseau](#). à la page 73

[Connexion à un réseau \(Ethernet\)](#) à la page 5

[Connexion à un réseau Wi-Fi](#) à la page 6

Activer le téléviseur depuis Internet

Wake-on-Cast

Appuyez sur les touches  /  de la télécommande et sélectionnez  **Réglages** > **Connexion** > **Réseau** > **Wake-on-Cast**.



Vous pouvez activer ou désactiver la fonction Wake-on-Cast qui peut allumer le téléviseur grâce à la diffusion sur l'écran à partir d'appareils mobiles.

Remarque :

Aperçu des réglages

- Cette fonction peut ne pas être disponible pour certains modèles, pays ou régions.
- L'activation de cette fonction peut entraîner une consommation d'énergie plus élevée.

Wake-on-Wi-Fi



Appuyez sur les touches  /  de la télécommande et sélectionnez  **Réglages** > **Connexion** > **Réseau** > **Wake-on-Wi-Fi**.

Avec une connexion réseau Wi-Fi et l'option **Wake-on-Wi-Fi** activée, vous pouvez allumer le téléviseur à partir de veille et envoyer du contenu depuis un appareil mobile vers le téléviseur avec une application qui prend en charge le partage d'écran.

Remarque :

- Pour utiliser cette fonction, assurez-vous que votre téléviseur et votre appareil mobile sont connectés au même réseau.
- L'activation de cette fonction peut entraîner une consommation d'énergie plus élevée.
- Cette fonction peut ne pas être disponible pour certains modèles, pays ou régions.

Wake-on-LAN

Appuyez sur les touches  /  de la télécommande et sélectionnez  **Réglages** > **Connexion** > **Réseau** > **Wake-on-LAN**.

Avec une connexion Ethernet et l'option **Wake-on-LAN** activée, vous pouvez allumer le téléviseur à partir du mode veille et envoyer du contenu depuis un appareil mobile vers le téléviseur avec une application qui prend en charge le partage d'écran.

Remarque :

- Pour utiliser cette fonction, assurez-vous que votre téléviseur et votre appareil mobile sont connectés au même réseau.
- L'activation de cette fonction peut entraîner une consommation d'énergie plus élevée.
- Cette fonction peut ne pas être disponible pour certains modèles, pays ou régions.

Information associée

[Connexion à un réseau \(Ethernet\)](#) à la page 5

[Connexion à un réseau Wi-Fi](#) à la page 6

Systeme

Vous pouvez régler les paramètres du système.

Remarque :

- Les menus affichés varient en fonction des modèles, pays ou régions.

Réglage de l'heure

Appuyez sur les touches  /  de la télécommande et sélectionnez  **Réglages** > **Système** > **Heure**.

Réglez l'heure actuelle en fonction de votre pays.

• **Format d'horaire**

Réglez l'affichage de l'heure au format 12 ou 24 heures.

Aperçu des réglages

- **Date / Heure**

Réglez la date et l'heure. Vous pouvez régler la date et l'heure pour qu'elles se synchronisent automatiquement avec Internet ou le diffuseur ou les régler manuellement.

Cette fonction peut ne pas être disponible pour certains modèles, pays ou régions.

- **Fuseau horaire**

Sélectionnez votre fuseau horaire.



Cette fonction peut ne pas être disponible pour certains modèles, pays ou régions.

- **Heure d'été**

Sélectionnez si vous souhaitez appliquer l'heure d'été au téléviseur.

Cette fonction peut ne pas être disponible pour certains modèles, pays ou régions.

Utilisation de la minuterie

Appuyez sur les touches  /  de la télécommande et sélectionnez  **Réglages > Système > Minuterie.**

Réglez les paramètres de la minuterie selon vos préférences.

- **Durée avant la mise en veille**

Réglez la durée avant la mise en veille pour éteindre automatiquement le téléviseur après un délai déterminé.

- **Allumage programmable**

Réglez l'heure à laquelle vous souhaitez que votre téléviseur s'allume automatiquement.

- **Mise en veille programmable**

Réglez l'heure à laquelle vous souhaitez que votre téléviseur s'éteigne automatiquement.

- **Temps d'affichage Menu**

Réglez la durée d'affichage du menu à l'écran.

- **Mise en veille automatique (Economie d'énergie)**

Réglez la durée avant l'extinction du téléviseur lorsqu'il n'est pas utilisé.



Cette fonction peut ne pas être disponible pour certains modèles, pays ou régions.

- **Mise en veille automatique (Pas de signal)**

Le téléviseur passe en mode veille en l'absence de signal après la durée définie.

Cette fonction peut ne pas être disponible pour certains modèles, pays ou régions.

Définition de la langue et du pays

Appuyez sur les touches  /  de la télécommande et sélectionnez  **Réglages > Système > Langue et Pays.**

Sélectionnez la langue utilisée pour ce téléviseur et votre pays.

- **Pays**

Sélectionnez où regarder votre téléviseur.

- **Code Postal**

L'utilisateur peut changer le code postal. Cette fonction peut ne pas être disponible pour certains modèles, pays ou régions.

Aperçu des réglages



- **Langue du Menu**

Définissez la langue par défaut du menu TV.

- **Langue Audio**

Sélectionnez votre langue audio préférée pour le programme en cours.

Utilisation du code PIN

Appuyez sur les touches  /  de la télécommande et sélectionnez  **Réglages** > **Système** > **PIN contrôle parental**.



Vous pouvez définir ou modifier votre code PIN ici. Le code PIN est utilisé pour le contrôle parental et la protection du système contre toute utilisation non autorisée.

Remarque :

- Le code PIN 0000 n'est pas autorisé.



Protection et sécurité des données

Vider le cache

Appuyez sur les touches   de la télécommande et sélectionnez  **Réglages** > **Système** > **Paramètres diffusion de contenu** > **Vider le cache**.



Effacer le cache, les données utilisateur et les fichiers temporaires du navigateur et des applications.

Supprimer les cookies

Appuyez sur les touches   de la télécommande et sélectionnez  **Réglages** > **Système** > **Paramètres diffusion de contenu** > **Supprimer les cookies**.

Supprimer les cookies pour le navigateur et les applications.

Ne pas suivre

Appuyez sur les touches   de la télécommande et sélectionnez  **Réglages** > **Système** > **Paramètres diffusion de contenu** > **Ne pas suivre**.



Envoyer une requête aux sites Web pour qu'ils ne collectent pas ou ne suivent pas vos données de navigation.

Remarque :

- Cette fonction peut ne pas être disponible pour certains modèles, pays ou régions.

Configuration des réglages de mise sous tension

Mode initialisation automatique

Appuyez sur les touches  /  de la télécommande et sélectionnez  **Réglages** > **Système** > **Paramètres Avancés** > **Mode initialisation automatique**.



Mode d'initialisation automatique. Le téléviseur s'initialise automatiquement en arrière-plan lors de la mise sous tension.

Remarque :

Aperçu des réglages



- Cette fonction peut ne pas être disponible pour certains modèles, pays ou régions.

Démarrage rapide

Appuyez sur les touches  /  de la télécommande et sélectionnez  **Réglages > Système > Paramètres Avancés > Démarrage rapide.**



Permet d'activer le démarrage rapide du téléviseur.

Mode "Marche"

Appuyez sur les touches  /  de la télécommande et sélectionnez  **Réglages > Système > Paramètres Avancés > Mode "Marche".**

Le téléviseur s'activera dans le mode sélectionné lorsque l'alimentation principale sera reconnectée.

Configuration du mode du témoin d'alimentation

Appuyez sur les touches  /  de la télécommande et sélectionnez  **Réglages > Système > Paramètres Avancés > Témoin d'alimentation.**

Régler le témoin d'alimentation pour l'activer ou le désactiver en mode veille.

Appuyez sur les touches  /  de la télécommande et sélectionnez  **Réglages > Système > Paramètres Avancés > Réglage du Témoin d'Alimentation.**



Réglez le témoin d'alimentation sur **Alimentation, Toujours** ou **Désactivé**.

Remarque :

- Les fonctions ci-dessus peuvent ne pas être disponibles pour certains modèles, pays ou régions.

Écran de veille

Active l'économiseur d'écran lorsque votre téléviseur affiche une image fixe pendant un certain temps, vous pouvez sélectionner l'ensemble de photos que vous verrez.



Pour ouvrir l'économiseur d'écran, appuyez sur la touche  /  de la télécommande et sélectionnez  **Réglages > Système > Paramètres Avancés > Écran de veille.** Vous pouvez également choisir l'économiseur d'écran depuis les applications.

Après avoir accédé à l'économiseur d'écran, vous pouvez démarrer les réglages en sélectionnant l'icône de réglage à l'écran.

Remarque :

- Cette fonction peut ne pas être disponible pour certains modèles, pays ou régions.



"Effet rideau" à l'extinction du téléviseur

Appuyez sur les touches  /  de la télécommande et sélectionnez  **Réglages > Système > Paramètres Avancés > "Effet rideau" à l'extinction du téléviseur.**

Activer ou désactiver **"Effet rideau" à l'extinction du téléviseur** ou définissez la vitesse à laquelle le rideau d'écran se fermera lors de la mise en veille.

Aperçu des réglages



Configuration du mode d'utilisation

Appuyez sur les touches  /  de la télécommande et sélectionnez  **Réglages** > **Système** > **Paramètres Avancés** > **Mode d'utilisation**.

Réglez le téléviseur sur le mode Domicile ou Magasin.





Mode Domicile







Sélectionnez le mode Domicile pour une utilisation normale du téléviseur.

Si vous souhaitez passer en mode Magasin lorsque le téléviseur est en mode Domicile, appuyez sur la touche  /  pour sélectionner  **Réglages**, puis **Système** > **Paramètres Avancés** > **Mode d'utilisation**, puis choisissez **Mode Magasin**.

Mode Magasin

Sélectionnez le mode Magasin pour utiliser le téléviseur dans un environnement de vente au détail. Ce mode active les bandeaux d'information sur le TV, d'autres fonctions de présentation et ne s'applique qu'aux points de vente au détail.



Sélectionnez le mode Magasin et appuyez sur la touche  /  /  /  de votre télécommande pour accéder aux paramètres du mode Magasin.

Si vous souhaitez passer en mode Domicile lorsque le téléviseur est en mode Magasin, appuyez sur la touche  /  /  /  de la télécommande pour accéder aux paramètres du mode Magasin et sélectionnez **Mode Domicile**. Vous pouvez aussi appuyer sur la touche  /  pour sélectionner  **Réglages** puis **Système** > **Paramètres Avancés** > **Mode d'utilisation**, et choisir **Mode Domicile**.

Remarque :

- L'activation du mode Magasin peut augmenter la consommation d'énergie.
- La façon de quitter le mode Magasin varie en fonction des modèles, pays ou régions.

Annonces personnalisées

Appuyez sur les touches  /  de la télécommande et sélectionnez  **Réglages** > **Système** > **Paramètres Avancés** > **Annonces personnalisées**.

Vérifiez les paramètres de publicités personnalisées.

• Annonces personnalisées

Le fait de désactiver les annonces personnalisées limitera la capacité de vous proposer des annonces pertinentes, mais ne réduira pas le nombre d'annonces que vous recevrez.

• Réinitialiser l'identifiant publicitaire

L'identifiant des publicités est un identifiant unique et réinitialisable pour voir des publicités personnalisées. Un nouvel identifiant des publicités sera attribué à votre appareil lorsque vous le réinitialiserez.

Assistance



Vous pouvez régler les paramètres d'assistance.

Remarque :

- Les menus affichés varient en fonction des modèles, pays ou régions.



Aperçu des réglages

Vérifier les informations du système

Appuyez sur les touches  /  de la télécommande, et sélectionnez  **Réglages > Assistance > A propos**.

Afficher les informations du système.

Mise à jour du système

Appuyez sur les touches  /  de la télécommande et sélectionnez  **Réglages > Assistance > Mise à jour du système**.

Configurez votre téléviseur pour télécharger le dernier logiciel.

- **Mise à jour automatique**

Réglez votre téléviseur pour recevoir automatiquement le dernier logiciel.

- **Vérifier les mises à jour**

Assurez-vous que votre téléviseur possède le dernier firmware.

Assurez-vous que votre téléviseur est connecté à Internet.

- **Vérifier les mises à jour OAD**

Assurez-vous que votre téléviseur dispose du dernier logiciel à travers le tuner.

Remarque :

- Assurez-vous que votre téléviseur est connecté à Internet.
- Cette fonctionnalité n'est disponible que lorsque la Thaïlande et la Malaisie sont sélectionnées dans Pays.

- **Mettre à jour depuis l'USB**

Mettre à niveau le logiciel du téléviseur à partir d'un appareil USB.



Remarque :

- Assurez-vous que la clé USB est connectée au port USB 2.0 du téléviseur.
- Les fichiers de mise à jour doivent se trouver dans le répertoire racine du périphérique USB.
- Le format de l'USB doit être FAT32 et le type de table de partition doit être MBR.



 **Information associée**

[Connexion de périphériques USB](#) à la page 40

Utilisation sécurisée du téléviseur

Appuyez sur les touches  /  de la télécommande et sélectionnez  **Réglages > Assistance > Politique de confidentialité > Partage des données, Confidentialité et CLUF**.

Lisez les clauses de non-responsabilité et la politique de protection des données. Autorisez ou refusez votre consentement aux politiques énumérées relatives à la collecte des données de l'utilisateur ou du réseau.





Appuyez sur les touches  /  de la télécommande et sélectionnez  **Réglages > Assistance > Politique de confidentialité > Supprimer les données utilisateur**.

Pour supprimer toutes les données d'utilisation du téléviseur et du stockage dans le Cloud, sélectionnez **Supprimer les données utilisateur**.

Aperçu des réglages

Vérifier la durée de fonctionnement du téléviseur



Vous pouvez accéder à la page Vérification de l'état pour afficher la durée de fonctionnement de votre téléviseur.

1. Dans une source, telle que TV en direct, HDMI et AV, appuyez sur les touches  /  /  /  pour accéder au menu rapide.
2. Dans le menu rapide, maintenez la touche  [BLEU] enfoncée. La page de vérification de l'état apparaîtra à l'écran pour que vous puissiez vérifier la durée de fonctionnement du téléviseur.

Remarque :

- Cette fonction peut ne pas être disponible pour certains modèles, pays ou régions.

Utilisation du contrôle parental

Appuyez sur les touches  /  de la télécommande et sélectionnez  **Réglages** > **Système** > **Contrôle Parental**.

Activez le contrôle parental pour empêcher les enfants de regarder certains programmes.

Si vous n'avez pas encore défini le code PIN, créez et confirmez le code PIN dans la boîte de dialogue à l'écran. À l'aide de la croix directionnelle de la télécommande, définir le mot de passe.

Si vous avez précédemment défini le code PIN, saisissez le code PIN dans la boîte de dialogue à l'écran.

• **Verrouillage**

Activez le Verrouillage pour activer le contrôle parental.

Vous verrez d'autres paramètres de contrôle parental passer d'un état grisé à un état en surbrillance. Lorsque cela se produit, les options **Blocage Horaire**, **Blocage de chaînes**, **Blocage de contenu**, **Blocage par Source**, **Blocage par Application**, **Blocage de Sites Web** ou **Réinitialiser les paramètres** peuvent être définies.

• **Blocage Horaire**

Bloquez toute utilisation du téléviseur pendant une certaine période, y compris TV en direct, les sources en HDMI et les applications.

• **Blocage de chaînes**

Bloquer toutes les chaînes ou des chaînes individuelles lorsque vous activez la fonction de contrôle parental.

• **Blocage de contenu**

Certains programmes sont bloqués en fonction de l'âge. Ceci est contrôlé par le diffuseur.

• **Blocage par Source**

Bloquer le contenu des périphériques externes connectés au téléviseur.

• **Blocage par Application**

Bloquer l'accès à certaines applications. Si une application que vous souhaitez restreindre n'apparaît pas ici, cochez la case des paramètres du Contrôle parental dans l'application.

Dans certains pays ou régions, le navigateur et l'App Store sont bloqués par défaut. Pour les débloquer, sélectionnez  **Réglages** > **Système** > **Contrôle parental** et saisissez le code PIN. Sélectionnez le

Aperçu des réglages

navigateur ou l'App Store dans le menu **Blocage par Application** et appuyez sur le bouton . Vous verrez alors disparaître l'icône de verrouillage.

- **Blocage de Sites Web**

Définissez la plage d'URL à laquelle le navigateur peut accéder.

- **Réinitialiser les paramètres**

Réinitialisez les contrôles parentaux aux paramètres d'usine.



Remarque :

- Les fonctions ci-dessus peuvent ne pas être disponibles pour certains modèles, pays ou régions.

 **Information associée**

[Utilisation du code PIN](#) à la page 57

Restaurer les paramètres usine par défaut

Appuyez sur les touches  /  de la télécommande et sélectionnez  **Réglages > Assistance > Restaurer les paramètres usine par défaut.**

Restaurer votre téléviseur aux paramètres d'usine par défaut. Réinitialiser pour effacer vos réglages et vos données personnelles. Saisissez le code PIN qui s'affiche à l'écran pour activer Réinitialisation aux paramètres d'usine.

Jeux

Connectez votre console de jeu et réglez les paramètres pour optimiser l'écran du téléviseur pour les jeux.

Connexion d'une console de jeux



Connectez votre console de jeux au téléviseur avec un câble HDMI.

Pour démarrer un jeu à partir d'une console de jeu :

1. Allumez votre console de jeux.
2. Appuyez sur la touche **INPUT** /  / . Sélectionnez la console de jeu connectée comme source d'entrée.
3. Démarrez le jeu.

Vous pouvez activer le mode jeu pour optimiser les paramètres de votre téléviseur lorsque vous jouez à des jeux avec une console de jeux.

Mode Jeu

Appuyez sur les touches  /  de la télécommande et sélectionnez  **Réglages > Image > Paramètres Mode Jeu > Mode Jeu**.

Activez le **Mode Jeu** pour optimiser les paramètres du téléviseur et profiter d'une meilleure expérience de jeu avec une console de jeux ou un ordinateur connecté au téléviseur.

Le mode Jeu permettra de :





- Réduire l'input lag (retard à l'affichage) pour s'assurer que chaque pression ou clic correspond à ce qui se passe à l'écran.
- Améliorer la réactivité pour réduire l'effet de flou de mouvement.
- Traiter avec précision les signaux au format YUV 4:4:4 pour restituer des couleurs d'image précises.

Remarque :

- Cette fonction peut ne pas s'appliquer à certaines sources d'entrée ou applications.

Menu Jeu

Définissez facilement les réglages relatifs au jeu à l'aide du menu Jeu.

Lorsqu'un appareil de jeu est connecté ou lors de l'utilisation d'une application de jeu, appuyez sur la touche  /  /  /  de la télécommande et sélectionnez **Menu Jeu**. Si plusieurs appareils sont connectés, vous pouvez passer rapidement à un autre appareil en suivant la fenêtre contextuelle à l'écran.

Découvrez le menu Jeu

• FPS/HDR/VRR

Ces éléments sont utilisés pour vérifier l'état et ne peuvent pas être modifiés.

• Affichage de la fréquence d'image (FPS)

Lorsque la fonction d'affichage FPS est activée, les données FPS s'affichent en haut à gauche de l'écran.

• Luminosité

Réglez le niveau de luminosité pour obtenir des images plus claires ou plus sombres.

Divertissement

- **Détail Sombre**

Améliore les détails des zones sombres en analysant le niveau de luminance de l'image en temps réel.

- **Format d'image**

Règle le format d'image.

- **Position de l'écran**

Vous pouvez appuyer sur les touches Haut/Bas de la télécommande pour déplacer l'écran vers le haut, le milieu ou le bas.

- **Menu**



Accéder au menu rapide.

Remarque :



- La fonction Menu Jeu peut ne pas être disponible pour certaines sources, applications ou modèles.
- Des fonctions du menu Jeu peuvent ne pas être disponibles dans certaines circonstances.
- Des fonctions du menu Jeu peuvent ne pas être disponibles dans certains pays, régions ou modèles.

Sport

Configuration du mode Sport dans les paramètres Image ou Audio



Appuyez sur les touches  /  de la télécommande et sélectionnez  **Réglages** > **Image** > **Mode Image** > **Sport**.

L'image est optimisée pour regarder les sports.

Appuyez sur les touches  /  de la télécommande et sélectionnez  **Réglages** > **Audio** > **Mode Audio** > **Sport**.

Audio optimisé pour regarder des événements sportifs.

Détection automatique du mode Sport



Appuyez sur les touches  /  de la télécommande et sélectionnez  **Réglages** > **Système** > **Paramètres Avancés** > **Détection automatique du mode Sport**.

Lorsqu'il est activé, les programmes sportifs TNT passent automatiquement en mode Sport tant pour le mode Audio et le mode Image.

Remarque :

- Cette fonction peut ne pas être disponible pour certains modèles, pays ou régions.
- L'activation de cette fonction peut augmenter la consommation d'énergie.

Média

Appuyez sur la touche  /  de la télécommande et sélectionnez **Média**.

Média regroupe et affiche de manière centralisée tous vos contenus : photos, musique et films. Vous pouvez afficher le contenu multimédia de manières suivantes :

- Une clé USB ou un disque dur.

Divertissement

- Téléphone mobile, tablette ou autre appareil personnel compatible : vous pouvez diffuser des films, de la musique et des photos stockés sur un appareil personnel compatible et lire ou regarder le contenu sur votre téléviseur.

Par défaut, **Partage de contenu** est affiché sur l'écran Média. Si votre appareil mobile est connecté au téléviseur, son nom apparaît également sur l'écran Multimédia.

Pour plus d'informations sur le **Partage de contenu**, reportez-vous à la section [Profitez de votre TV connectée > Partage de contenu](#) dans le présent manuel.

Afficher vos photos/audio/vidéos stockés sur un périphérique USB

Appuyez sur la touche  /  de la télécommande et appuyez sur **Média > Appareils connectés**.

Sélectionnez le contenu que vous souhaitez lire sur le téléviseur, par exemple des images, des vidéos et de la musique.

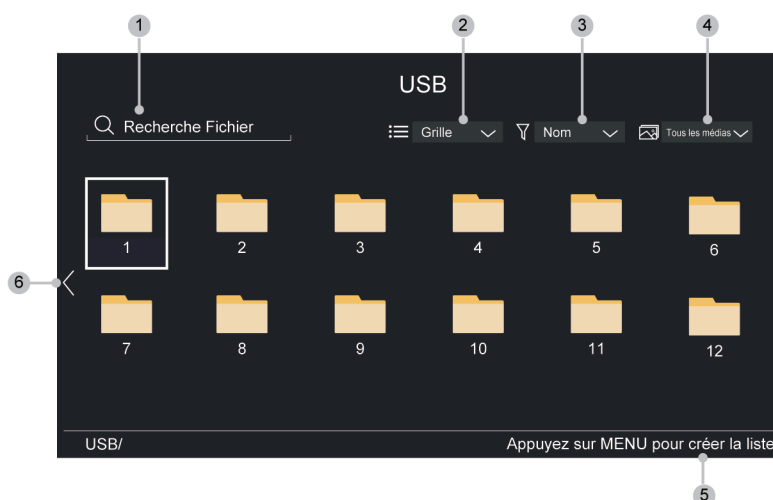



1. Recherchez le contenu que vous souhaitez lire.
2. Organisez le contenu par **Grille, Liste**.
3. Triez le contenu par **Nom, Date de modification, Taille**.
4. Filtrez le contenu par **Tous les Médias, Photo, Vidéo, Musique, Programme Enregistré**.
5. Créez une liste de lecture de photos, de musique ou de vidéos.
6. Lorsque la sélection est sur la première ligne, une flèche apparaîtra sur le côté gauche. Sélectionnez la flèche pour choisir plusieurs sources de stockage.

Remarque :

- Certaines options du tableau ci-dessus peuvent ne pas être disponibles dans certains modèles, pays ou régions.
- Vous devez obtenir toutes les autorisations requises des titulaires de droits d'auteur pour télécharger ou utiliser du contenu protégé par des droits d'auteur. Nous ne pouvons pas et n'accordons pas une telle autorisation.

Divertissement

Lancer une musique de fond pour regarder des images

1. Sélectionnez une image à lire.
2. Appuyez sur la touche  /  pour afficher la barre de contrôle.
3. Sélectionnez  et choisissez votre musique pour créer une liste de lecture musicale.

Vous pouvez maintenant lire une musique de fond tout en regardant des images.

Format des médias

En raison des différences entre les programmes utilisés et d'autres facteurs, certains formats de fichiers répertoriés peuvent ne pas être pris en charge.

Selon le modèle, certains formats répertoriés peuvent ne pas être pris en charge.

Format Audio

Conteneur	Nom de l'extension de fichier
LPCM	.wav
MPEG1/2 Layer1	.mp3
MPEG1/2 Layer2	.wma
MPEG1/2/2.5 Layer3	.flac
WMA	
AAC	
MPEG-H	
FLAC	
VORBIS	
OPUS	

Format photo

Conteneur	Nom de l'extension de fichier	Méthode de travail	Résolution
JPEG	.jpg .jpeg	baseline	15360 x 8640
		progressive	3840 x 2160
PNG	.png	no-interlace	9600 x 6400
		interlace	3840 x 2160
BMP	.bmp	-	9600 x 6400
GIF	.gif	-	6400 x 4800

Format vidéo



Nom du codec	Nom de l'extension de fichier	Taux d'échantillonnage
MPEG1/2	.mp4	1920 x 1080p @ 120fps
	.mov	3840 x 2160p @ 30fps
MPEG4	.mkv	1920 x 1080p @ 60fps
AVC (H.264)	.ts	3840 x 2160p @ 60fps
HEVC (H.265)	.avi	3840 x 2160p @ 60fps
WMV3	.wmv	1920 x 1080p @ 60fps
VC1	.flv	1920 x 1080p @ 60fps
VP8	.webm	1920 x 1080p @ 60fps
VP9		3840 x 2160p @ 60fps
AV1		3840 x 2160p @ 60fps



THIS PRODUCT IS LICENSED UNDER THE AVC PATENT PORTFOLIO LICENSE FOR THE PERSONAL USE OF A CONSUMER OR OTHER USES IN WHICH IT DOES NOT RECEIVE REMUNERATION TO (i) ENCODE VIDEO IN COMPLIANCE WITH THE AVC STANDARD ("AVC VIDEO") AND/OR (ii) DECODE AVC VIDEO THAT WAS ENCODED BY A CONSUMER ENGAGED IN A PERSONAL ACTIVITY AND/OR WAS OBTAINED FROM A VIDEO PROVIDER LICENSED TO PROVIDE AVC VIDEO. NO LICENSE IS GRANTED OR SHALL BE IMPLIED FOR ANY OTHER USE. ADDITIONAL INFORMATION MAY BE OBTAINED FROM MPEG LA, L.L.C. SEE [HTTP://WWW.MPEGLA.COM](http://www.mpegla.com)

Paramètres de la barre de son

Lorsqu'une barre de son est connectée au téléviseur, vous pouvez modifier les **Paramètres de la barre de son** dans le menu Réglages pour obtenir une meilleure qualité audio.

Lorsqu'un périphérique ARC est connecté au téléviseur, la sortie audio est automatiquement basculée sur ARC. Si l'utilisateur passe à d'autres sorties audio, le menu de la barre de son ne peut pas être réglé, mais le menu audio du téléviseur peut être réglé.

Appuyez sur les touches  /  de la télécommande et sélectionnez  **Réglages > Audio > Paramètres de Sortie audio > Paramètres de la barre de son**.

Lorsqu'une barre de son est connectée à l'aide d'un câble HDMI, activez le **Contrôle CEC** en appuyant sur la touche  /  de la télécommande, puis sélectionnez  **Réglages > Connexion > HDMI & CEC > Contrôle CEC**.

- **Mode du TV**

Vous pouvez activer ou désactiver le mode TV.

Cette fonction est uniquement disponible pour certains modèles.

- **Modes EQ**

Vous pouvez sélectionner **Musique, Film, Actualités, Sport, Nuit**.

- **Mode Surround**

Vous pouvez régler sur **Activé** pour activer le mode Surround.

Divertissement

- **Niveau des graves/Niveau des aigus/Niveau d'intensité du rétroéclairage**

Vous pouvez régler les **Niveau des graves/Niveau des aigus/Niveau d'intensité du rétroéclairage**.

- **Réinitialiser**



Réinitialisez les paramètres actuels de la barre de son aux paramètres d'usine.

Remarque :

- Cette fonction est uniquement disponible pour certaines barres de son.
- Les options peuvent différer selon le type de modèle.

Configuration des sous-titres

Réglez les paramètres des sous-titres pour la diffusion de contenu numérique.



Appuyez sur les touches  /  de la télécommande et sélectionnez  **Réglages > Accessibilité > Paramètres Sous-titres.**

- **Sous-titres**
Activer les sous-titres.
- **Sous-titres préférés**
Définissez la langue des sous-titres par défaut pour le contenu de diffusion numérique.
- **Sous-titres Secondaires**
Définissez la langue des sous-titres secondaires pour le contenu de diffusion numérique.
- **Stockage des sous-titres de la chaîne**
Activez le stockage de vos réglages de sous-titres pour une chaîne.

Remarque :

- Les fonctions ci-dessus peuvent ne pas être disponibles pour certains modèles, pays ou régions.

Guide vocal

Appuyez sur les touches  /  de la télécommande et sélectionnez  **Réglages > Accessibilité > Guide vocal.**

Réglez les paramètres de la fonction menu Audio.



- **Guide vocal**
Activez ou désactivez le guide vocal.
- **Volume**
Réglez le volume du menu Audio.
- **Langue**
Réglez la langue du menu Audio.
- **Débit**
Réglez la vitesse du menu Audio.
- **Tonalité**
Réglez la hauteur du menu Audio.
- **Guide vocal ciblé**
Baissez le volume de fond lorsque menu Audio est en cours de lecture.

Remarque :

- Cette fonction peut ne pas être disponible pour certains modèles, pays ou régions.

Configuration des paramètres de langue audio

Fournir une description audio pour aider les personnes malvoyantes.

Appuyez sur les touches  /  de la télécommande et sélectionnez  **Réglages > Accessibilité > Paramètres Langue Audio.**

Fonctionnalités d'accessibilité

- **Paramètres Langue Audio**

Réglages audio d'accessibilité.

- **Format Audio**

Sélectionnez le format audio.



- **Contrôle des Faders**

Offre les meilleures options de qualité sonore pour les malvoyants.

Remarque :

- Les fonctions ci-dessus peuvent ne pas être disponibles pour certains modèles, pays ou régions.

Amélioration des dialogues

Appuyez sur les touches  /  de la télécommande, et sélectionnez  **Réglages > Accessibilité > Amélioration des dialogues.**



Activer ou désactiver l'amélioration des dialogues.

Remarque :



- Cette fonction peut ne pas être disponible pour certains modèles, pays ou régions.

Configuration du menu d'accessibilité

Propose des options de menu pour aider les personnes malvoyantes ou malentendantes.

Appuyez sur les touches  /  de la télécommande et sélectionnez  **Réglages > Accessibilité > Menu Contraste élevé.**

Améliorer le contraste pour les malvoyants.



Appuyez sur les touches  /  de la télécommande et sélectionnez  **Réglages > Accessibilité > Transparence Menu.**

Choisissez entre **Désactivé**, **Moyen**, **Haut** pour la transparence du menu.

Remarque :

- Les fonctions ci-dessus peuvent ne pas être disponibles pour certains modèles, pays ou régions.

Agrandissement de l'Écran

Appuyez sur les touches  /  de la télécommande, et sélectionnez  **Réglages > Accessibilité > Agrandissement de l'Écran.**

Permet aux personnes malvoyantes d'agrandir une zone de l'écran.

Remarque :

- Cette fonction est uniquement disponible dans certains scénarios.
- Cette fonction peut ne pas être disponible pour certains modèles, pays ou régions.

FAQ





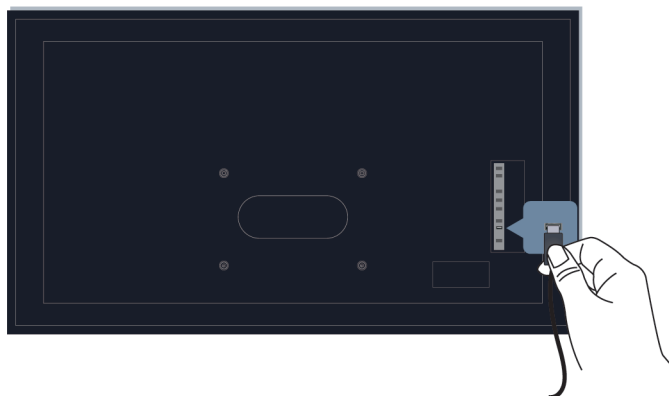

Dans cette section, vous trouverez les réponses aux questions les plus fréquemment posées.

- Il n'y a pas d'image ou l'image est en noir et blanc.
- Il n'y a pas de son ou le son est trop faible au volume maximum.
- Le téléviseur ne peut pas se connecter au réseau.
- J'ai connecté une source externe à mon téléviseur, mais il n'y a pas d'image ni/ou de son.
- La télécommande ne fonctionne pas.
- L'enregistrement programmé ne peut pas être utilisé.

Il n'y a pas d'image ou l'image est en noir et blanc.

- Vérifiez les connexions des sources. Des connexions incorrectes peuvent entraîner des problèmes de couleur ou un écran noir.



- Assurez-vous de sélectionner la bonne source d'entrée. Ainsi, si vous connectez un câble HDMI au port HDMI1, sélectionnez HDMI1 comme source d'entrée sur le téléviseur.
- Vérifiez que la **Saturation couleur** est définie sur 50 ou plus dans  /  >  **Réglages** > **Image** > **Paramètres Mode Image** > **Saturation couleur**.
- Appuyez sur les touches  /  de la télécommande et sélectionnez  **Réglages** > **Image** > **Paramètres Mode Image** > **Paramètres Avancés**. Vérifiez et réglez les paramètres de **Couleur** et de **Luminosité**.
- Passez à d'autres chaînes ou contenus pour vérifier la qualité des couleurs.
- Débranchez le téléviseur et rebranchez-le dans 60 secondes.

Dépannage

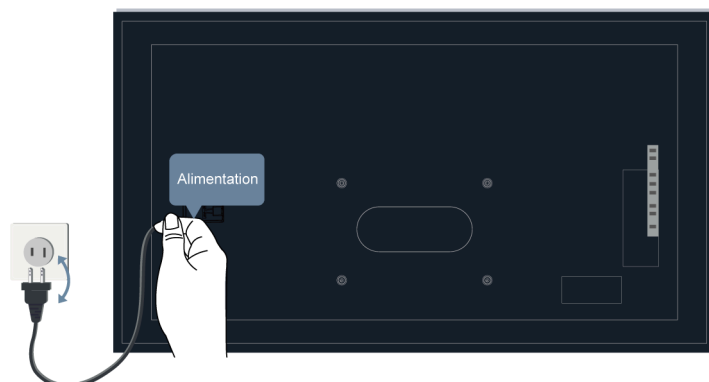

Il n'y a pas de son ou le son est trop faible au volume maximum.

- Vérifiez si le mode muet est **Activé**. Si tel est le cas, appuyez sur la touche Muet de la télécommande pour restaurer le son.
- Appuyez sur la touche volume de la télécommande pour vérifier les réglages du volume.

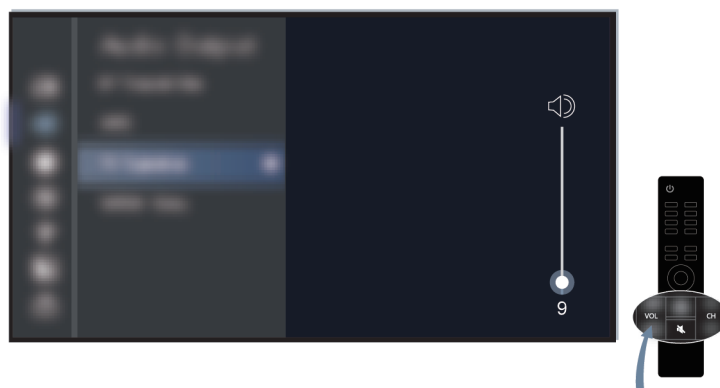

- Vérifiez le contrôle du volume sur l'appareil connecté au téléviseur (décodeur câble ou satellite, lecteur DVD ou Blu-ray, etc.).
- Assurez-vous que le câble audio est connecté à la sortie audio correcte de l'appareil externe.
- Vérifiez la connexion du câble d'entrée au téléviseur. Un mauvais branchement peut entraîner l'absence de son.

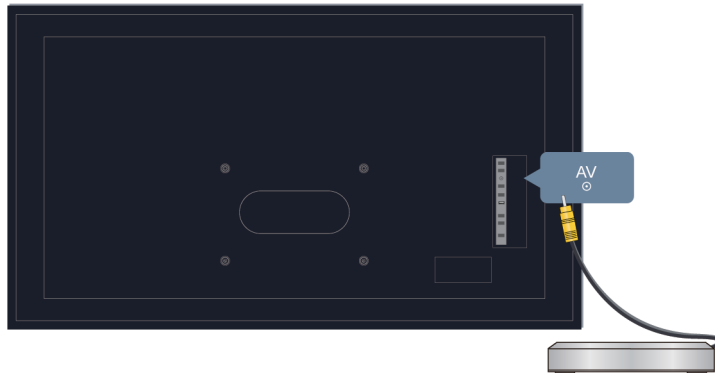

- Assurez-vous de sélectionner la bonne source d'entrée. Ainsi, si vous connectez un câble HDMI au port HDMI1, sélectionnez HDMI1 comme source d'entrée sur le téléviseur.
- Vérifiez que l'option **Haut-Parleur** est sélectionnée sur / > **Réglages** > **Audio** > **Sortie audio**.

Le téléviseur ne peut pas se connecter au réseau.

Avant de consulter les problèmes et les solutions ci-dessous, effectuez un autodiagnostic pour essayer de trouver le problème.

Appuyez sur les touches / de la télécommande et sélectionnez **Réglages** > **Assistance** > **Auto-Diagnostic** > **Test de la connexion réseau**.

Dans le cas d'une connexion à un réseau Wi-Fi

- Essayez à nouveau de vous connecter au réseau Wi-Fi. Saisissez correctement le mot de passe, surtout les majuscules et les minuscules. Pour des informations plus précises, reportez-vous à la section [Première utilisation > Connexion à Internet > Connexion à un réseau Wi-Fi](#) du présent manuel.
- Vous pouvez essayer de connecter un autre appareil Wi-Fi au même réseau. Si la connexion échoue également, contactez votre fournisseur de services Internet.
- Vous pouvez essayer de connecter le téléviseur à un réseau filaire. Si la connexion filaire fonctionne, le problème se situe au niveau de votre modem/routeur Wi-Fi.
- Rapprochez votre routeur, votre modem routeur ou votre point d'accès Wi-Fi au téléviseur. Ne le mettez pas dans un coin de la maison. Essayez d'éliminer tout obstacle entre le téléviseur et le routeur.

Dépannage

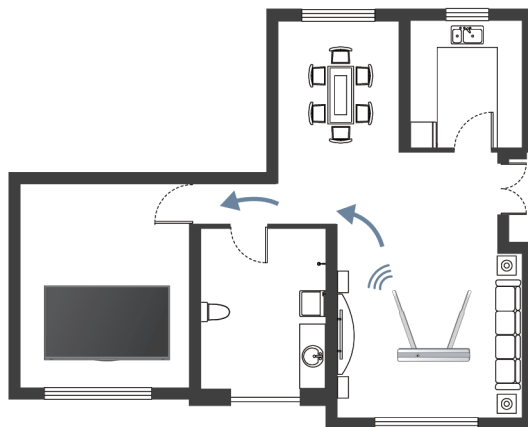

- Vérifiez la présence d'interférences radio. Les appareils qui produisent des ondes électromagnétiques, tels que les micro-ondes et les téléphones portables, fonctionnant dans la même plage de fréquences radio, peuvent interférer avec le téléviseur. Si vous utilisez le téléviseur et d'autres périphériques à ondes radio en même temps, les performances du réseau risquent d'être moins bonnes. Éteignez ces dispositifs sans fil ou éloignez-les.
- Redémarrez votre modem/routeur. Éteignez votre modem/routeur et redémarrez-le au moins 60 secondes plus tard. La connexion de votre modem/routeur à Internet peut prendre un certain temps.
- Vérifiez votre modem/routeur. Assurez-vous que les câbles sont correctement connectés à votre modem/routeur et que leurs voyants clignotent par intermittence.

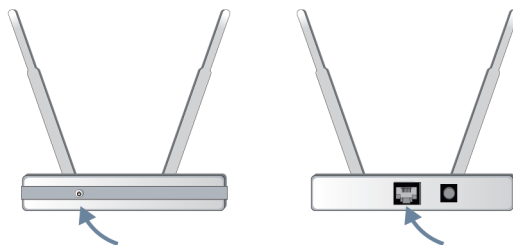

- Si le problème persiste après avoir suivi les étapes ci-dessus, essayez d'utiliser une connexion réseau filaire. Pour des informations plus précises, reportez-vous à la section [Première utilisation > Connexion à Internet > Connexion à un réseau \(Ethernet\)](#) du présent manuel.

Dans le cas d'une connexion à un réseau filaire

- Appuyez sur les touches / de la télécommande et sélectionnez **Réglages > Connexion > Réseau > Configuration du réseau**. Appuyez sur la touche pour accéder au sous-menu. Assurez-vous d'avoir choisi **Ethernet** dans **Type de connexion**.
- Redémarrez votre modem/routeur. Éteignez votre modem/routeur et redémarrez-le au moins 60 secondes plus tard. La connexion de votre modem/routeur à Internet peut prendre un certain temps.
- Vérifiez votre modem/routeur. Assurez-vous que les câbles sont correctement connectés à votre modem/routeur et que leurs voyants clignotent par intermittence.
- Assurez-vous que le câble réseau est bien raccordé au port situé à l'arrière du téléviseur et au modem/routeur externe. Une connexion défectueuse peut entraîner une instabilité ou une déconnexion du réseau.

Dépannage

J'ai connecté une source externe à mon téléviseur, mais il n'y a pas d'image ni/ou de son.

- Assurez-vous de la bonne connexion entre l'appareil externe et votre téléviseur.

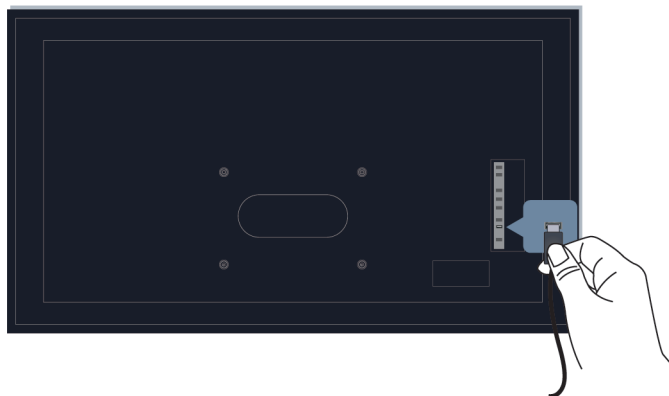

- Assurez-vous de sélectionner la bonne source d'entrée. Ainsi, si vous connectez un câble HDMI au port HDMI1, sélectionnez HDMI1 comme source d'entrée sur le téléviseur.
- Si le signal est intermittent, débranchez le cordon d'alimentation du téléviseur de la prise secteur et rebranchez-le après 60 secondes.

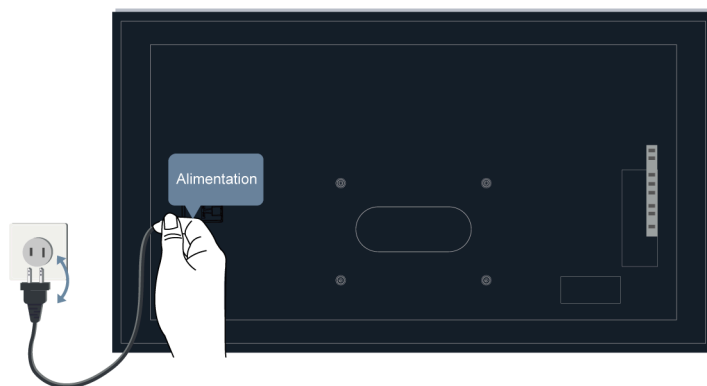

La télécommande ne fonctionne pas.

- Assurez-vous que le téléviseur est toujours alimenté et prêt à être utilisé. Appuyez sur la touche d'alimentation du téléviseur pour déterminer si le problème vient de la télécommande ou non.

Dépannage

- Vérifiez l'indicateur sur la télécommande. (Certaines télécommandes ne prennent pas en charge cette fonction)

Si le téléviseur ne répond pas à la télécommande, vérifiez que le voyant lumineux de la télécommande clignote lorsque vous appuyez sur une touche.





Si le voyant ne clignote pas, la pile de la télécommande peut être faible. Remplacez les piles. Pour une télécommande solaire, vous pouvez la charger en exposant le panneau solaire à la lumière du soleil ou en utilisant un câble USB de type C

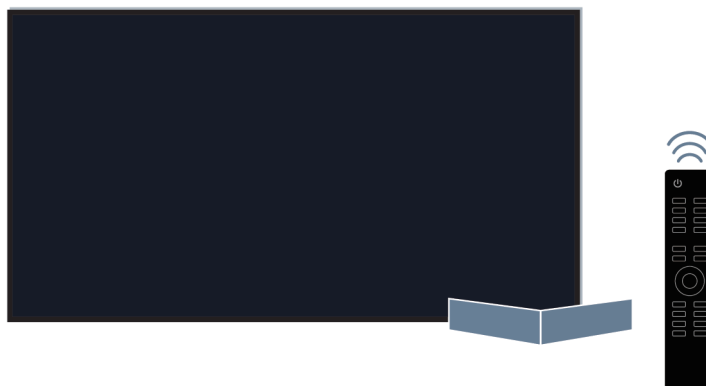

- Vérifiez l'orientation de chaque pile. Veillez à faire correspondre les pôles (+) et (-) des piles avec les repères (+) et (-) présents à l'intérieur du compartiment des piles. Cette méthode concerne uniquement les modèles dotés de piles remplaçables.
- Si la charge des piles est normale, retirez les piles, appuyez sur n'importe quelle touche pendant 1~2 secondes, puis remettez les piles en place. Cette méthode concerne uniquement les modèles dotés de piles remplaçables.
- Utilisez la télécommande dans un rayon d'action approprié. La télécommande peut fonctionner à une distance allant jusqu'à huit mètres devant le téléviseur.
- Veillez à ce que le capteur de la télécommande du téléviseur ne soit pas obstrué par des obstacles. Utilisez uniquement la télécommande lorsqu'aucun obstacle ne se trouve entre le téléviseur et la télécommande.



Dépannage

- Essayez d'éloigner les sources d'interférences telles que les points d'accès à un réseau Wi-Fi, les micro-ondes ou des appareils Bluetooth lorsque vous utilisez la télécommande.
- Pour les télécommandes Bluetooth, essayez de réassocier la télécommande au téléviseur en appuyant longuement sur la touche  /  /  /  pendant au moins 3 secondes.



L'enregistrement programmé ne peut pas être utilisé.

- Vérifiez que l'appareil de stockage est bien connecté au téléviseur.

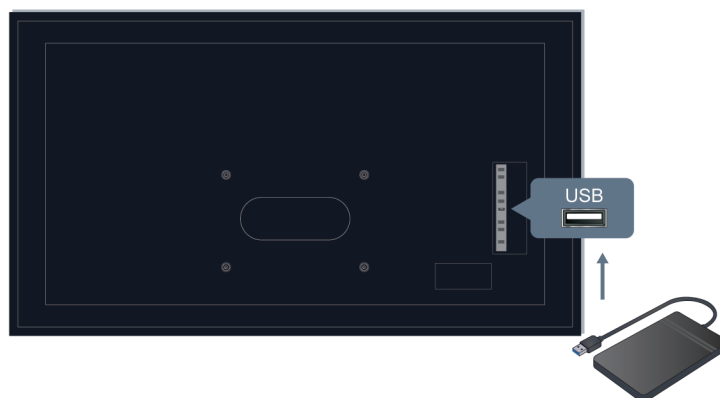

- Vérifiez l'espace libre sur l'appareil de stockage. La fonction ne fonctionnera pas si l'espace de stockage sur l'appareil est insuffisant.
- Vérifiez le bon fonctionnement de votre appareil de stockage. Dans ce cas, les fichiers ne peuvent pas être enregistrés. En cas de panne, il est recommandé de formater votre appareil de stockage.

Dépannage

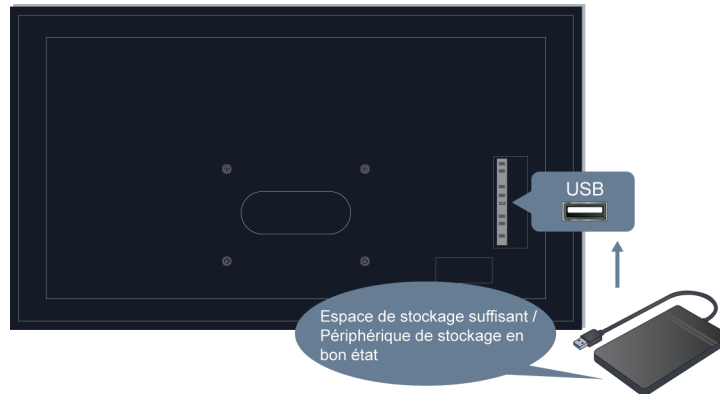

- L'enregistrement s'arrête automatiquement lorsque le signal devient trop faible.

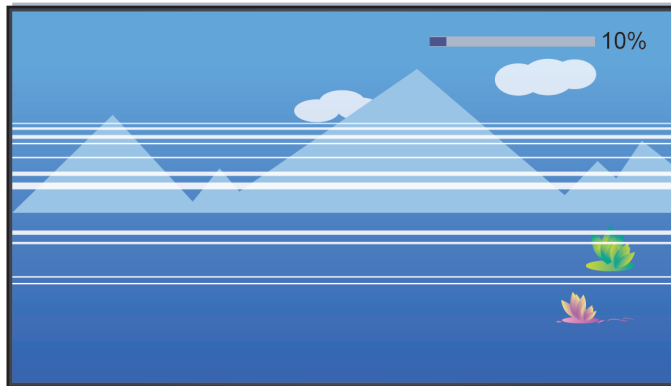

Remarque :

- La fonction d'enregistrement peut ne pas fonctionner si la vitesse de lecture/écriture du périphérique USB est trop lente.
- La fonction d'enregistrement ou de pause sur le direct peut ne pas fonctionner car le format de stockage de votre appareil n'est pas pris en charge.
- Les fonctions d'enregistrement ou de pause sur le direct peuvent ne pas être disponibles pour certains modèles, pays ou régions.

Guide de dépannage

Essayez les étapes suivantes pour résoudre les problèmes :

- [Effectuer le diagnostic d'état](#)
- [Vérifier que le téléviseur dispose de la dernière version du logiciel](#)
- [Redémarrez ou réinitialisez votre téléviseur](#)

Si le problème persiste, sélectionnez l'un des problèmes ci-dessous pour entamer le processus de dépannage :

 [Problèmes d'image](#)

 [Problèmes de son](#)

Dépannage

 [Problèmes avec les chaînes et la diffusion](#)

 [Problèmes de réseau](#)

 [Problèmes liés aux applications](#)

 [Problèmes liés à la télécommande](#)

 [Problèmes de connexion avec des appareils externes](#)

 [Problèmes HDMI & CEC](#)

 [Problèmes avec l'assistant vocal](#)

 [Problèmes avec les fichiers multimédias](#)



 [Autres problèmes](#)

Si les solutions proposées ne vous aident pas, contactez notre centre de dépannage.

Diagnostic d'état

En cas de dysfonctionnement du téléviseur, vous pouvez effectuer un auto-diagnostic pour identifier le problème.



Test Image

Appuyez sur les touches  /  de la télécommande et sélectionnez  **Réglages > Assistance > Auto-Diagnostic > Test Image**.

Lors de l'exécution du test d'image, une image de test s'affiche à l'écran. Sélectionnez OK pour lancer le test. Le test d'image affiche une image de haute définition que vous pouvez examiner pour détecter d'éventuels défauts ou erreurs. Veuillez vérifier attentivement l'image pendant les 10 prochaines secondes.

Pour trouver des solutions plus spécifiques, consultez la section [Dépannage > Problèmes d'image](#) dans le présent manuel.



Test Son

Appuyez sur les touches  /  de la télécommande et sélectionnez  **Réglages > Assistance > Auto-Diagnostic > Test Son**.

Lorsque vous effectuez un test audio, un son de test est émis par les haut-parleurs du téléviseur. Sélectionnez OK pour lancer le test. Veuillez écouter attentivement le son pour vérifier si vous entendez un problème de son.

Pour trouver des solutions plus spécifiques, consultez la section [Dépannage > Problèmes de son](#) dans le présent manuel.

Autodiagnostic lié au réseau

Appuyez sur les touches  /  de la télécommande et sélectionnez  **Réglages > Assistance > Auto-Diagnostic**.

- **État de la connexion réseau**

Affichez les informations de connexion réseau du téléviseur.

- **Test de la connexion réseau**



Utilisez un test de connexion réseau pour vérifier que votre téléviseur est bien connecté au réseau. Si la connexion a réussi et que vous rencontrez toujours des problèmes lors de l'utilisation des services en ligne, veuillez contacter votre fournisseur d'accès Internet.

• Test de Vitesse du Réseau

Effectuez ce test pour vérifier la vitesse du réseau.

Pour trouver des solutions plus spécifiques, consultez la section [Dépannage > Problèmes de réseau](#) dans le présent manuel.



Test Connexion Source

Appuyez sur les touches  /  de la télécommande et sélectionnez  **Réglages > Assistance > Auto-Diagnostic > Test Connexion Source**.

Lorsque vous effectuez un test de connexion de source, vous pouvez sélectionner une source parmi les sources disponibles et vérifier les informations relatives aux connexions externes.



Vous trouvez des solutions plus spécifiques dans [Dépannage > Problèmes avec les chaînes et la diffusion](#) et [Dépannage > Problèmes de connexion avec des appareils externes](#) dans le présent manuel.

Durée d'utilisation

Appuyez sur les touches  /  de la télécommande et sélectionnez  **Réglages > Assistance > Auto-Diagnostic > Durée d'utilisation**.

Lorsque vous effectuez une vérification de l'état, l'état de votre téléviseur s'affichera en présentant tous les codes d'erreur.

Info Signal

Appuyez sur les touches  /  de la télécommande et sélectionnez  **Réglages > Assistance > Auto-Diagnostic > Info Signal**.

Affiche les informations de signal de la source sélectionnée.

Vous trouvez des solutions plus spécifiques dans [Dépannage > Problèmes avec les chaînes et la diffusion](#) et [Dépannage > Problèmes de connexion avec des appareils externes](#) dans le présent manuel.

Redémarrez ou réinitialisez votre téléviseur

Si le téléviseur présente des problèmes tels qu'un décalage entre l'image et le son ou l'échec de la connexion à des périphériques externes, essayez d'abord de redémarrer le téléviseur pour résoudre le problème. Si les problèmes persistent, réinitialisez votre téléviseur aux paramètres d'usine par défaut. Avant de commencer, débranchez tous les périphériques USB externes du téléviseur.

Redémarrez le téléviseur

1. Appuyez sur la touche alimentation de la télécommande ou sur celle du téléviseur pour l'éteindre. Sur certains modèles, appuyez sur la touche alimentation du téléviseur pour afficher le menu à l'écran, puis déplacez le curseur sur **Extinction** pour éteindre le téléviseur.
2. Débranchez le téléviseur de la prise de courant CA et rebranchez-le dans 60 secondes.
3. Appuyez sur la touche d'alimentation de la télécommande ou sur celle du téléviseur pour l'allumer.



Remarque :

- Le redémarrage du téléviseur n'effacera pas vos paramètres, informations et données personnelles.

Réinitialisez votre téléviseur

Veillez noter que la réinitialisation effacera vos paramètres personnels, vos informations et vos données. Pour obtenir plus d'informations sur les étapes à suivre, veuillez lire la section [Aperçu des réglages > Réinitialiser aux paramètres d'usine par défaut](#) du présent manuel.

Prise en Main à Distance

Appuyez sur les touches  /  de la télécommande et sélectionnez  **Réglages > Assistance > Prise en Main à Distance**.

Avec la Prise en main à distance, votre téléviseur peut être contrôlé à partir du serveur client, de sorte que le représentant de service puisse diagnostiquer le problème de votre téléviseur et le résoudre efficacement en ligne.

Comment utiliser cette fonctionnalité :

1. Activez **Prise en Main à Distance**.
2. Sélectionnez **Accepter Tout** et **Confirmer** sur la page Contrat de licence de l'utilisateur final.
3. Sélectionnez **Générez un code PIN** dans Prise en main à distance.
4. Vous pouvez envoyer une demande d'aide au représentant de service à travers la hotline et saisir le code PIN à l'écran.

Remarque :

- Cette fonction peut ne pas être disponible pour certains modèles, pays ou régions.
- Les étapes ci-dessus peuvent varier. Veuillez vous référer au produit spécifique.
- Gardez le réseau connecté pendant l'exécution de la Prise en main à distance.







Problèmes d'image

Avant de consulter les problèmes et les solutions ci-dessous, effectuez le **Test Image** pour réaliser un autodiagnostic afin de trouver le problème. Pour des informations spécifiques, reportez-vous à la section [Dépannage > Guide de dépannage > Diagnostic d'état > Test Image](#) du présent manuel. Si l'image de test n'apparaît pas ou si vous constatez que votre écran est endommagé, contactez le centre de dépannage de votre pays ou région.

Si l'image de test s'affiche correctement, vérifiez les éléments ci-dessous.

- [L'image est déformée, floue, scintille, ou se coupe momentanément.](#)
- [Des points, des lignes horizontales ou verticales apparaissent à l'écran.](#)
- [La luminosité ne peut pas être réglée.](#)

L'image est déformée, floue, scintille, ou se coupe momentanément.

- Appuyez sur les touches  /  de la télécommande puis sélectionnez  **Réglages > Image > Paramètres Mode Image > Netteté** pour régler la **Netteté**.
- Appuyez sur les touches  /  de la télécommande puis sélectionnez  **Réglages > Image > Paramètres Mode Image > Paramètres Avancés > Clarté/Mouvement** pour régler les paramètres de **Clarté/Mouvement**.
- Assurez-vous que le câble de transmission des signaux et le connecteur ne sont pas endommagés.
- Assurez-vous que le câble de transmission est correctement inséré dans le téléviseur et au périphérique externe.

Dépannage

- Certains appareils électriques peuvent affecter le fonctionnement du téléviseur. Ainsi, les micro-ondes utilisées à proximité du téléviseur peuvent provoquer des parasites sur les chaînes analogiques et numériques. Si vous éteignez l'appareil et que les interférences disparaissent, alors l'appareil en question a une incidence sur l'image. Éloignez-le davantage du téléviseur.
- Si vous choisissez **TV** comme source d'entrée, réglez la direction et la position de l'antenne, recommencez ou affinez la recherche de la chaîne.
- Lorsque vous connectez le téléviseur à des appareils externes, laissez de l'espace entre les appareils et le téléviseur.







Remarque :

- La distorsion de l'image causée par une réception faible ou un mauvais signal ne constitue pas un dysfonctionnement du téléviseur.
- La compression du contenu vidéo peut provoquer des distorsions de l'image, en particulier pour les images avec des mouvements rapides des programmes sportifs et des films d'action.

⊗ Des points, des lignes horizontales ou verticales apparaissent à l'écran.

- Changez de chaîne ou de source de contenu pour vérifier si l'image est normale.
- Modifiez la définition de l'image sur le périphérique externe. Lorsque le téléviseur n'est pas compatible avec la définition de sortie, des points ou des lignes peuvent apparaître à l'écran.
- Vérifiez que le téléviseur n'a pas été placé dans un endroit humide pendant une longue période. N'utilisez pas le téléviseur dans un environnement humide.
- Certains appareils électriques peuvent affecter le fonctionnement du téléviseur. Ainsi, les micro-ondes utilisées à proximité du téléviseur peuvent provoquer des parasites sur les chaînes analogiques et numériques. Si vous éteignez l'appareil et que les interférences disparaissent, alors l'appareil en question a une incidence sur l'image. Éloignez-le davantage du téléviseur.

⊗ La luminosité ne peut pas être réglée.

- Vérifiez les paramètres du capteur de lumière sur  /  >  **Réglages** > **Image** > **Paramètres Mode Image** > **Paramètres Avancés** > **Luminosité**. Si le **Capteur de luminosité automatique** est activé, retirez tout objet susceptible de bloquer le capteur de lumière du téléviseur.
- Désactivez le **Capteur de luminosité automatique**. Appuyez sur les touches  /  de la télécommande puis sélectionnez  **Réglages** > **Image** > **Paramètres Mode Image** > **Paramètres Avancés** > **Luminosité** > **Paramètres de capteur de luminosité** pour régler ce paramètre.

Remarque :

- Les fonctions ci-dessus peuvent ne pas être disponibles pour certains modèles, pays ou régions.







Problèmes de son

Avant de consulter les problèmes et les solutions ci-dessous, effectuez le **Test Son** pour réaliser un autodiagnostic afin de trouver le problème. Pour des informations spécifiques, reportez-vous à la section [Dépannage > Guide de dépannage > Diagnostic d'état > Test audio](#) du présent manuel.

Vérifiez les éléments ci-dessous.

- [Un décalage se produit entre l'image et le son.](#)
- [Le son est déformé ou se coupe momentanément.](#)
- [Le volume ne peut pas être réglé, ou il change tout seul.](#)

❓ Un décalage se produit entre l'image et le son.

- Appuyez sur les touches  /  de la télécommande, et sélectionnez  **Réglages** > **Audio** > **Paramètres de Sortie audio** > **Décalage audio numérique**. Réglez la valeur sur 0.
- Appuyez sur les touches  /  de la télécommande et sélectionnez  **Réglages** > **Audio** > **Paramètres de Sortie audio** > **Sync. Audio / Vidéo**. Réglez la valeur souhaitée.
- Vérifiez les informations du signal. Si le signal est faible ou médiocre, un décalage entre l'image et le son peut se produire, sans que cela constitue un dysfonctionnement. Pour des informations spécifiques, reportez-vous à la section [Dépannage > Guide de dépannage > Diagnostic d'état > Autodiagnostic lié au réseau](#) et [Test Connexion Source](#) du présent manuel.







Remarque :

- Certaines options peuvent varier en fonction du modèle, du pays ou de la région et de la sortie audio sélectionnée. Veuillez vous référer au produit spécifique.

❓ Le son est déformé ou se coupe momentanément.

- Certains appareils électriques peuvent affecter le fonctionnement du téléviseur. Ainsi, les micro-ondes utilisées à proximité du téléviseur peuvent provoquer des parasites sur les chaînes analogiques et numériques. Si vous éteignez l'appareil et que les interférences disparaissent, alors l'appareil en question a une incidence sur l'image. Éloignez-le davantage du téléviseur.
- Assurez-vous que le câble de transmission des signaux et le connecteur ne sont pas endommagés.
- Si vous utilisez un périphérique de sortie audio externe, assurez-vous que le câble audio est connecté au bon connecteur de sortie audio du périphérique externe. Placez le périphérique le plus près possible du téléviseur sans obstacle entre eux.
- Vérifiez les informations du signal. Un signal faible ou de mauvaise qualité peut provoquer une distorsion du son, sans que cela constitue un dysfonctionnement. Pour des informations spécifiques, reportez-vous à la section [Dépannage > Guide de dépannage > Diagnostic d'état > Autodiagnostic lié au réseau](#) et [Info Signal](#) du présent manuel.

❓ Le volume ne peut pas être réglé, ou il change tout seul.

- Appuyez sur la touche d'alimentation du téléviseur pour vérifier si le téléviseur réagit. En l'absence de réponse, le téléviseur peut être hors service. Si le téléviseur réagit, appuyez sur la télécommande pour vérifier si elle peut contrôler le téléviseur. Dans le cas contraire, veuillez vérifier la télécommande. Pour des informations spécifiques, reportez-vous à la section [Dépannage > Problèmes liés à la télécommande](#) du présent manuel.
- Vérifiez si l'option **Contrôle automatique du volume** est activée sur  /  >  **Réglages** > **Audio** > **Paramètres mode son**.
- Lors de la connexion d'un haut-parleur externe à travers le port HDMI, vérifiez d'abord la connexion du câble, puis appuyez sur la touche  /  de la télécommande puis sélectionnez  **Réglages** > **Connexion** > **HDMI & CEC** > **Contrôle CEC**. Réglez **Contrôle CEC** sur **Activé**.
- Une saturation de la mémoire du téléviseur entraîne un décalage lorsque vous modifiez le volume. Videz le cache.
- Si le téléviseur vient d'être allumé, il est possible qu'il ne réponde pas lorsque vous appuyez sur la touche Haut/Bas du volume sur la télécommande. Patientez quelques instants jusqu'à ce que le démarrage du téléviseur soit terminé.
- Si le problème persiste, [redémarrez votre téléviseur](#).



Problèmes avec les chaînes et la diffusion

Avant de consulter les problèmes et les solutions ci-dessous, effectuez le **Test Connexion Source** pour réaliser un autodiagnostic afin de trouver le problème. Pour des informations spécifiques, reportez-vous à la section [Dépannage > Guide de dépannage > Diagnostic d'état > Test Connexion Source](#) du présent manuel.







Vérifiez les éléments ci-dessous.

- [Dans TV en direct, absence de signal ou un signal est faible, ou vous ne trouvez aucune chaîne.](#)
- [Les sous-titres ne s'affichent pas ou sont mal placés sur l'écran du téléviseur.](#)
- [Le tri de la liste des chaînes a disparu ou les chaînes supprimées sont à nouveau affichées.](#)
- [Je souhaite classer les chaînes par ordre de préférence.](#)

❓ Dans TV en direct, absence de signal ou un signal est faible, ou vous ne trouvez aucune chaîne.

- Vérifiez d'abord les éléments suivants.
 - a. Le câble ou le connecteur de l'antenne n'est pas endommagé.
 - b. Le câble d'antenne n'est pas desserré ou déconnecté.
 - c. Le câble d'antenne est connecté au bon port.
 - d. La source d'entrée sélectionnée est « TV ».
- Si aucun signal ou signal faible se produit occasionnellement, débranchez le câble d'antenne et rebranchez-le.
- Si vous utilisez un décodeur ou un boîtier numérique, vérifiez les signaux de diffusion ou l'état du réseau du périphérique externe. Pour des informations spécifiques, reportez-vous à la section [Dépannage > Guide de dépannage > Diagnostic d'état > Autodiagnostic lié au réseau](#) et [Test Connexion Source](#) du présent manuel.
- Si le problème persiste, effectuez une nouvelle recherche des chaînes. Dans TV en direct, appuyez sur les touches  /  de la télécommande et sélectionnez  **Réglages > Chaînes > Recherche automatique des chaînes/Paramètres Avancés > Recherche manuelle**. Pour des informations spécifiques, reportez-vous à la section [Regarder la TV en direct > Recherche des chaînes](#) du présent manuel.

❓ Les sous-titres ne s'affichent pas ou sont mal placés sur l'écran du téléviseur.

- Pour activer/désactiver les sous-titres, appuyez sur les touches  /  /  /  de la télécommande puis sélectionnez **Sous-titres** pour la source d'entrée TV. Ou appuyez sur les touches  /  de la télécommande puis sélectionnez  **Réglages > Accessibilité > Paramètres Sous-titres**. Pour des informations spécifiques, reportez-vous à la section [Fonctionnalités d'accessibilité > Configuration des sous-titres](#) du présent manuel.
- Si vous regardez une chaîne par l'intermédiaire d'un périphérique externe, tel qu'un décodeur ou un boîtier numérique, activez/désactivez la fonction de sous-titres sur le périphérique externe ou réglez la position des sous-titres sur l'écran du téléviseur. Pour plus d'informations, reportez-vous au manuel d'utilisation du périphérique externe ou contactez votre fournisseur de services.

Remarque :

Dépannage

- Certaines chaînes peuvent ne pas disposer de sous-titres. Dans ce cas, même si vous activez la fonction de sous-titres, aucun sous-titre n'est affiché sur le téléviseur.

❓ Le tri de la liste des chaînes a disparu ou les chaînes supprimées sont à nouveau affichées.

- Assurez-vous que vous n'avez pas réinitialisé le téléviseur aux paramètres d'usine par défaut. La réinitialisation du téléviseur effacera tous vos paramètres.
- Vérifiez que les chaînes de la liste des chaînes ont été mises à jour ou que votre abonnement n'a pas expiré.
- Recherchez à nouveau les chaînes pour mettre à jour votre liste de chaînes. Pour des informations spécifiques, reportez-vous à la section [Regarder la TV en direct > Recherche des chaînes](#) du présent manuel.

❓ Je souhaite classer les chaînes par ordre de préférence.

- Vous pouvez modifier l'ordre des chaînes selon vos préférences ou ajouter des chaînes à la liste des favoris. Pour des informations spécifiques, reportez-vous à la section [Regarder la TV en direct > Editer les chaînes > Modifier la liste des chaînes](#) ou [Modifier la liste des chaînes favorites](#) du présent manuel.

Problèmes de réseau

Avant de consulter les problèmes et les solutions ci-dessous, effectuez un autodiagnostic pour essayer de trouver le problème. Pour des informations spécifiques, reportez-vous à la section [Dépannage > Guide de dépannage > Diagnostic d'état > Autodiagnostic lié au réseau](#) du présent manuel.

Vérifiez les éléments ci-dessous.

- [La force du signal est faible.](#)
- [La connexion réseau est instable ou est fréquemment déconnectée.](#)

❓ La force du signal est faible.

- Reportez-vous aux points 1, 2, 3, 6 dans la section [Solutions courantes aux problèmes de réseau.](#)

❓ La connexion réseau est instable ou est fréquemment déconnectée.

Dans le cas d'une connexion à un réseau Wi-Fi

- Reportez-vous aux points 1, 2, 3, 4, 6 dans la section [Solutions courantes aux problèmes de réseau.](#)

Dans le cas d'une connexion à un réseau filaire

- Reportez-vous aux points 3, 4, 5 dans la section [Solutions courantes aux problèmes de réseau.](#)

Solutions courantes aux problèmes de réseau

1. Rapprochez votre routeur, votre modem routeur ou votre point d'accès Wi-Fi au téléviseur. Ne le mettez pas dans un coin de la maison. Essayez d'éliminer tout obstacle entre le téléviseur et le routeur.
2. Vérifiez la présence d'interférences radio. Les appareils qui produisent des ondes électromagnétiques, tels que les micro-ondes et les téléphones portables, fonctionnant dans la même plage de fréquences radio, peuvent interférer avec le téléviseur. Si vous utilisez le téléviseur et d'autres périphériques à ondes radio

en même temps, les performances du réseau risquent d'être moins bonnes. Éteignez ces dispositifs sans fil ou éloignez-les du téléviseur.

3. Redémarrez votre modem/routeur. Éteignez votre modem/routeur et redémarrez-le au moins 60 secondes plus tard. La connexion de votre modem/routeur à Internet peut prendre un certain temps.
4. Vérifiez votre modem/routeur. Assurez-vous que les câbles sont correctement connectés à votre modem/routeur et que leurs voyants clignotent par intermittence.
5. Assurez-vous que le câble réseau est bien raccordé au port situé à l'arrière du téléviseur et au modem/routeur externe. Une connexion défectueuse peut entraîner une instabilité ou une déconnexion du réseau.
6. Si le problème persiste après avoir suivi les étapes ci-dessus, essayez d'utiliser une connexion réseau filaire. Pour des informations plus précises, reportez-vous à la section [Première utilisation > Connexion à Internet > Connexion à un réseau \(Ethernet\)](#) du présent manuel.

Problèmes liés aux applications

Vérifiez les éléments ci-dessous.

- [Les applications ne peuvent pas être installées, ouvertes, mises à jour ou désinstallées.](#)
- [L'application se ferme sans cesse.](#)
- [L'application est gelée ou la navigation n'est pas fluide lors de son utilisation.](#)
- [La diffusion de vidéos par le navigateur pose des problèmes.](#)
- [La langue de l'application est différente de la langue du menu du téléviseur.](#)

❓ **Les applications ne peuvent pas être installées, ouvertes, mises à jour ou désinstallées.**

- Si vous venez d'allumer le téléviseur, attendez que le démarrage du téléviseur soit terminé.
- Vous pouvez uniquement installer des applications compatibles avec le téléviseur. Il est recommandé [d'installer les applications depuis l'App Store](#). Certains fichiers apk téléchargés sur Internet ne peuvent pas être installés sur ce téléviseur.
- Vous pouvez uniquement supprimer les applications que vous avez installées sur le téléviseur. Les applications installées en usine ne peuvent pas être supprimées.
- Reportez-vous aux points 1, 2, et 3 de la section [Solutions courantes aux problèmes liés aux applications](#).

❓ **L'application se ferme sans cesse.**

- Reportez-vous au point 2 dans les [Solutions courantes aux problèmes liés aux applications](#).

❓ **L'application est gelée ou la navigation n'est pas fluide lors de son utilisation.**

- Quittez l'application et ouvrez-la à nouveau.
- Désinstallez et réinstallez l'application. Pour des informations spécifiques, reportez-vous à la section [Profitez de votre TV connectée > Utiliser les applications](#) dans le présent manuel.
- Reportez-vous aux points 1, 2, et 3 de la section [Solutions courantes aux problèmes liés aux applications](#).

❓ **La diffusion de vidéos par le navigateur pose des problèmes.**

- Quittez le navigateur et ouvrez-le à nouveau.
- Reportez-vous aux points 1 et 2 dans les [Solutions courantes aux problèmes liés aux applications](#).

❓ La langue de l'application est différente de la langue du menu du téléviseur.

- La langue de l'application peut être différente de celle du menu du téléviseur, dans la mesure où elles peuvent être configurées séparément. Vous pouvez modifier la langue dans les paramètres de l'application. La possibilité de modifier la langue de l'application dépend du concepteur de l'application.

Solutions courantes aux problèmes liés aux applications

1. Vérifiez [que le téléviseur est bien connecté à Internet](#) et s'il y a [problèmes de réseau](#) avec le téléviseur.
2. Le stockage est insuffisant. Essayez de [vider le cache](#) ou désinstallez les applications non utilisées. Vous pouvez vider le cache du navigateur et des applications. Cette action supprimera définitivement toutes les données utilisateur et les fichiers temporaires.
3. Le service de l'application n'est peut-être pas disponible actuellement. Tentez d'utiliser les applications plus tard.

Problèmes liés à la télécommande

Vérifiez les éléments ci-dessous.



- [Le téléviseur met du temps à répondre à la télécommande.](#)
- [Je souhaite utiliser la télécommande pour contrôler d'autres appareils.](#)

❓ Le téléviseur met du temps à répondre à la télécommande.

Après la mise sous tension du téléviseur, un retard de réponse peut se produire entre le téléviseur et la télécommande. Attendez un peu avant d'utiliser la télécommande.

- La pile de la télécommande est peut-être faible. Remplacez les piles. Pour une télécommande solaire, vous pouvez la charger en exposant le panneau solaire à la lumière du soleil ou en utilisant un câble USB de type C.
- Si la charge des piles est normale, retirez les piles, appuyez sur n'importe quelle touche pendant 1~2 secondes, puis remettez les piles en place. Cette méthode concerne uniquement les modèles dotés de piles remplaçables.

❓ Je souhaite utiliser la télécommande pour contrôler d'autres appareils.

- Activez **Contrôle CEC** sur le téléviseur. Appuyez sur les touches  /  de la télécommande et sélectionnez  **Réglages** > **Connexion** > **HDMI & CEC** > **Contrôle CEC**.
- Assurez-vous que le périphérique externe est compatible HDMI & CEC et que sa fonction HDMI & CEC est activée. Pour des informations spécifiques, reportez-vous au manuel d'utilisation du périphérique externe.
- Vérifiez que le câble d'alimentation du périphérique externe et le câble HDMI entre le périphérique externe et le téléviseur sont correctement branchés. Utilisez un câble HDMI standard et assurez-vous que le câble n'est pas endommagé.



Problèmes de connexion avec des appareils externes

Avant de consulter les problèmes et les solutions ci-dessous, effectuez le **Test Connexion Source** pour réaliser un autodiagnostic afin de trouver le problème. Pour des informations spécifiques, reportez-vous à la section [Dépannage > Guide de dépannage > Diagnostic d'état > Test Connexion Source](#) du présent manuel.









Vérifiez les éléments ci-dessous.

- [Aucun son n'est émis par le téléviseur lors de l'utilisation de la fonction de diffusion.](#)
- [Je ne peux pas reproduire l'écran ou diffuser le contenu de mon appareil mobile ou de mon PC sur le téléviseur.](#)
- [Le téléviseur ne peut pas être connecté à ma barre de son, à mes écouteurs ou haut-parleurs Bluetooth.](#)
- [La connexion entre les périphériques externes et le téléviseur est instable.](#)
- [Je ne parviens pas à sélectionner un appareil connecté ou à trouver un appareil HDMI connecté.](#)
- [Je souhaite diffuser en même temps le son sur un casque et les haut-parleurs du téléviseur, ou sur une enceinte Bluetooth et sur les haut-parleurs du téléviseur.](#)

❓ **Aucun son n'est émis par le téléviseur lors de l'utilisation de la fonction de diffusion.**







- Vérifiez si le mode muet est **Activé**. Si tel est le cas, appuyez sur la touche Muet de la télécommande pour restaurer le son. Augmentez le volume.
- Vérifiez que l'option **Haut-Parleur** est sélectionnée sur  /  >  **Réglages > Audio > Sortie audio**.
- Vérifiez l'état du réseau. Si le signal du réseau est faible, un décalage sonore peut se produire entre le téléviseur et l'appareil mobile. Pour des informations spécifiques, reportez-vous à la section [Dépannage > Problèmes de réseau](#) du présent manuel.

❓ **Je ne peux pas reproduire l'écran ou diffuser le contenu de mon appareil mobile ou de mon PC sur le téléviseur.**

- Vérifiez que votre téléviseur prend en charge **Partage d'écran/Partage de contenu** sur  /  >  **Réglages > Connexion > Connexion à l'appareil mobile > Partage d'écran/Partage de contenu**. Certains modèles de téléviseurs peuvent ne pas prendre en charge le partage d'écran/partage de contenu.
- Pour les périphériques iPhone, iPad ou Mac, utilisez AirPlay pour partager du contenu sur le téléviseur. Vérifiez que votre téléviseur prend en charge l'option **AirPlay** sur  /  >  **Réglages > Connexion > AirPlay et HomeKit**. Certains modèles de téléviseurs peuvent ne pas prendre en charge la fonction AirPlay.
- Vérifiez que l'option **Partage d'écran/Partage de contenu** est activée. Appuyez sur la touche  /  de la télécommande puis sélectionnez  **Réglages > Connexion > Connexion à l'appareil mobile > Partage d'écran/Partage de contenu** et basculez-le sur **Activé**.
- Assurez-vous que le téléviseur et le périphérique mobile sont connectés au même réseau.
- Vérifiez que le contenu que vous essayez de lire n'est pas soumis à la protection des droits d'auteur. Certains fichiers protégés par le droit d'auteur peuvent ne pas être diffusés sur le téléviseur.
- Vérifiez l'état du réseau. L'échec de la diffusion peut être le résultat d'un signal faible ou instable. Pour des informations spécifiques, reportez-vous à la section [Dépannage > Problèmes de réseau](#) du présent manuel.

- Sortez et entrez à nouveau dans **Partage d'écran/Partage de contenu** si un bug logiciel devait se produire.



❓ **Le téléviseur ne peut pas être connecté à ma barre de son, à mes écouteurs ou haut-parleurs Bluetooth.**

- Vérifiez que le périphérique Bluetooth est bien compatible avec le téléviseur.
- Vérifiez que le câble de signal ou que le connecteur ne soit pas endommagé.
- Vérifiez que le Bluetooth soit bien activé sur  /  >  **Réglages** > **Connexion** > **Bluetooth**.
- Éteignez et redémarrez l'option Bluetooth sur  /  >  **Réglages** > **Connexion** > **Bluetooth**.



❓ **La connexion entre les périphériques externes et le téléviseur est instable.**

- Vérifiez que le câble de signal est correctement connecté au téléviseur et à la barre de son.
- Lorsque le périphérique externe et le téléviseur sont connectés en Bluetooth, assurez-vous qu'aucun obstacle ne se trouve entre eux.
- Assurez-vous que la distance entre le périphérique Bluetooth et le téléviseur est inférieure à 10 mètres.
- Vérifiez que le périphérique Bluetooth est bien allumé ou que sa batterie est complètement chargée.
- Vérifiez les spécifications du module Bluetooth. Assurez-vous que la plage de fréquences de l'appareil Bluetooth n'est pas utilisée par d'autres appareils électriques ; sinon, l'appareil pourrait subir des interférences.







❓ **Je ne parviens pas à sélectionner un appareil connecté ou à trouver un appareil HDMI connecté.**

- Appuyez sur les touches **INPUT** /  /  de la télécommande pour sélectionner la source d'entrée correspondante. Ainsi, si vous connectez un câble HDMI au port HDMI1, sélectionnez HDMI1 comme source d'entrée sur le téléviseur.
- Vérifiez que le périphérique externe est sous tension.
- Vérifiez que le câble de signal ou que le connecteur ne soit pas endommagé.
- Vérifiez que le câble est correctement connecté.
- Vérifiez que le périphérique externe est compatible avec le téléviseur.

❓ **Je souhaite diffuser en même temps le son sur un casque et les haut-parleurs du téléviseur, ou sur une enceinte Bluetooth et sur les haut-parleurs du téléviseur.**

- Si vous connectez un casque filaire au téléviseur, appuyez sur les touches  /  de la télécommande pour sélectionner  **Réglages** > **Audio** > **Sortie audio** puis sélectionnez **Haut-Parleur**.

Dépannage

- Si vous souhaitez connecter un casque/enceinte Bluetooth au téléviseur :
 - a. Activez l'option Bluetooth sur  /  >  **Réglages** > **Connexion** > **Bluetooth**.
 - b. Connectez votre casque/enceinte Bluetooth et configurez le périphérique externe en tant que **Casque Bluetooth** dans  **Réglages** > **Connexion** > **Bluetooth** > **Gestion des appareils** > **Changer le type d'appareil**.
 - c. Appuyez sur les touches  /  de la télécommande puis sélectionnez  **Réglages** > **Audio** > **Sortie audio** pour sélectionner **Haut-Parleur**.

Problèmes HDMI & CEC

Vérifiez les éléments ci-dessous.

- [Je souhaite éteindre ou allumer le téléviseur et le périphérique externe en même temps.](#)
- [Je souhaite désactiver la fonction HDMI & CEC.](#)
- [Un périphérique externe ne peut pas être contrôlé à l'aide de la télécommande du téléviseur.](#)



Remarque :

- Si l'appareil HDMI connecté ne prend pas en charge le contrôle HDMI & CEC, la fonction peut ne pas fonctionner.

Je souhaite éteindre ou allumer le téléviseur et le périphérique externe en même temps.

- Assurez-vous que le périphérique externe est compatible HDMI & CEC et que sa fonction HDMI & CEC est activée. Pour des informations spécifiques, reportez-vous au manuel d'utilisation du périphérique externe.
- Vérifiez que la fonction HDMI & CEC de votre téléviseur sont bien activées. Vérifiez que la mise hors tension automatique et la mise sous tension automatique du périphérique sont activées. Pour des informations spécifiques, reportez-vous à la section [Connexion à des périphériques externes > Télécommande et accessoires > Utilisation des fonctions HDMI & CEC](#) du présent manuel.



Je souhaite désactiver la fonction HDMI & CEC.

- Pour désactiver la fonction HDMI & CEC du téléviseur, appuyez sur les touches  /  de la télécommande et sélectionnez  **Réglages** > **Connexion** > **HDMI & CEC** > **Contrôle CEC**. Réglez **Contrôle CEC** sur **Désactivé**.

Un périphérique externe ne peut pas être contrôlé à l'aide de la télécommande du téléviseur.

- Vérifiez que la télécommande ne présente pas de problème. Pour des informations spécifiques, reportez-vous à la section [Dépannage > Problèmes liés à la télécommande](#) du présent manuel.
- Vérifiez que le câble d'alimentation du périphérique externe et le câble HDMI entre le périphérique externe et le téléviseur sont correctement branchés. Utilisez un câble HDMI standard et assurez-vous que le câble n'est pas endommagé.

Dépannage

- Assurez-vous que le périphérique externe est compatible HDMI & CEC et que sa fonction HDMI & CEC est activée. Pour des informations spécifiques, reportez-vous au manuel d'utilisation du périphérique externe.
- Vérifiez que la fonction HDMI & CEC de votre téléviseur est bien activée. Appuyez sur les touches  /  de la télécommande et sélectionnez  **Réglages > Connexion > HDMI & CEC > Contrôle CEC**. Réglez **Contrôle CEC** sur **Activé**.
- Certains menus du périphérique compatible HDMI & CEC peuvent ne pas être disponibles.
- Certaines touches de la télécommande peuvent ne pas fonctionner. Vous pouvez essayer la télécommande du périphérique externe.

Problèmes avec l'assistant vocal

Avant de vous référer aux possibles solutions :

- Assurez-vous que votre téléviseur est allumé. Sachez que le téléviseur ne peut pas répondre en mode veille.
- Si vous venez d'allumer le téléviseur, attendez que le démarrage du téléviseur soit terminé.
- Parlez avec une votre voix claire et reconnaissable. Une voix trop forte ou trop faible peut entraîner un dysfonctionnement.
- Prononcez votre commande et attendez que l'appareil réponde.
- Lorsque le téléviseur est connecté à des appareils externes, les performances du service vocal peuvent être affectées.

La touche Voix de la télécommande ne fonctionne pas.

- Vérifiez l'état de votre télécommande. Pour des informations spécifiques, reportez-vous à la section [Dépannage > Problèmes liés à la télécommande](#) du présent manuel.
- Gardez la télécommande à moins de trois mètres du téléviseur.
- Veuillez vous assurer [que le téléviseur est connecté à Internet](#). Un signal faible peut entraîner une panne de l'assistant vocal.
- Connectez-vous à nouveau ou connectez-vous avec un autre compte.

Problèmes avec les fichiers multimédias

La lecture de certains fichiers est interrompue ou ils ne peuvent pas être lus.

La plupart des fichiers peuvent être lus, mais vous pouvez rencontrer des problèmes avec certains fichiers ou le téléviseur.

- Vérifiez d'abord les problèmes possibles avec les fichiers.
 - a. Les fichiers ne sont pas corrompus. Après avoir enregistré les fichiers sur un périphérique de stockage (disque USB) à partir du PC, éjectez d'abord le périphérique avant de le retirer du PC.
 - b. Les formats de fichiers pouvant être lus dépendent du codec et du pilote du téléviseur. Par exemple, les fichiers à débit binaire élevé ou à haute résolution peuvent ne pas être lus de manière fluide ou ne peuvent pas être lus. Pour plus d'informations sur les codecs pris en charge, reportez-vous à la section [Divertissement > Média > Format des médias](#) du présent manuel.

Dépannage

- Vérifiez ensuite les problèmes possibles avec la télévision.
 - a. Vérifiez que la mémoire est suffisante. Si la mémoire est pleine, videz le **cache et lancez** à nouveau la lecture du fichier.
 - b. Vérifiez que le câble connecté au téléviseur et au périphérique externe n'est pas lâche ou déconnecté.

Autres problèmes

Vérifiez les éléments ci-dessous.



- [Le téléviseur s'active ou se désactive tout seul, ou le téléviseur ne peut pas être activé ou désactivé.](#)
- [La mise à jour du système ne peut pas être terminée.](#)
- [Certaines fonctionnalités du téléviseur ne fonctionnent pas après la mise à jour du système.](#)
- [Les réglages sont supprimés et une reconfiguration est nécessaire à chaque fois que le téléviseur est activé.](#)
- [Je souhaite me déconnecter de mon compte ou supprimer les données d'utilisation du compte.](#)
- [Le téléviseur est chaud.](#)
- [Je peux entendre la voix off du menu à l'écran du téléviseur ou du contenu.](#)

❓ **Le téléviseur s'active ou se désactive tout seul, ou le téléviseur ne peut pas être activé ou désactivé.**



Lorsque le téléviseur effectue certaines opérations, telles que Supprimer les données utilisateur ou Réinitialiser aux paramètres d'usine par défaut, le téléviseur redémarrera tout seul. C'est un processus normal.

Le téléviseur se désactive tout seul



- Vérifiez que le cordon d'alimentation est bien branché à une prise de courant. Le téléviseur s'éteint lorsque le câble d'alimentation est débranché.
- Vérifiez que le **Durée avant la mise en veille**, **Mise en veille programmable**, ou **Mise en veille automatique (Economie d'énergie)** est défini. Ces fonctionnalités aideront le téléviseur à se désactiver automatiquement à l'heure indiquée.

Appuyez sur les touches  /  de la télécommande et sélectionnez  **Réglages > Système > Minuterie**. Veuillez trouver ces fonctionnalités dans **Minuterie**.

- Vérifiez que la fonction **Mise en veille automatique (Pas de signal)** est bien définie. Si la source actuelle n'envoie aucun signal, le téléviseur entrera en mode veille.

Appuyez sur les touches  /  de la télécommande et sélectionnez  **Réglages > Système > Minuterie > Mise en veille automatique (Pas de signal)**. Cette fonction peut ne pas être disponible pour certains modèles, pays ou régions.



- Vérifiez que la fonction **Contrôle CEC** est activée. Lorsque le contrôle CEC est activé et que les appareils externes compatibles HDMI & CEC sont éteints, le téléviseur passe en mode veille.

Appuyez sur les touches  /  de la télécommande et sélectionnez  **Réglages > Connexion > HDMI & CEC > Contrôle CEC**.



Le téléviseur s'active tout seul

Dépannage

- Vérifiez que la fonction **Allumage programmable** est activée. Cette fonctionnalité aidera le téléviseur à s'activer automatiquement.

Appuyez sur les touches  /  de la télécommande et sélectionnez  **Réglages > Système > Minuterie > Allumage programmable**.

- Vérifiez que la fonction **Mise en marche automatique du TV** est activée. Cette fonction permet d'activer automatiquement le téléviseur lorsque des appareils externes compatibles HDMI & CEC sont activés.

Appuyez sur les touches  /  de la télécommande et sélectionnez  **Réglages > Connexion > HDMI & CEC > Mise en marche automatique du TV**.

Le téléviseur ne peut pas être activé

- Vérifiez que le cordon d'alimentation est bien branché à une prise de courant. Débranchez le téléviseur de la prise de courant et rebranchez-le 60 secondes plus tard.
- Essayez d'activer le téléviseur avec la télécommande. Appuyez sur la touche d'alimentation de la télécommande et vérifiez que le téléviseur s'active. Si le téléviseur ne peut pas être activé, reportez-vous à la section [Dépannage > Problèmes liés à la télécommande](#) du présent manuel pour trouver une solution.
- Essayez d'activer le téléviseur avec la touche de mise sous tension du téléviseur. Appuyez sur la touche de mise sous tension et vérifiez si le téléviseur s'active.

Le téléviseur ne peut pas être désactivé

- Lorsque le téléviseur ne peut pas être désactivé avec la télécommande, cette dernière pourrait en être la cause. Reportez-vous à la section [Dépannage > Problèmes liés à la télécommande](#) du présent manuel pour trouver une solution.
- Appuyez sur la touche de mise sous tension du téléviseur pour le désactiver. Sur certains modèles, appuyez sur la touche alimentation du téléviseur pour afficher le menu à l'écran, puis déplacez le curseur sur **Extinction** pour éteindre le téléviseur.
- Si le téléviseur ne peut pas être désactivé à l'aide de la touche de mise sous tension du téléviseur, débranchez le cordon d'alimentation de la prise secteur.

La mise à jour du système ne peut pas être terminée.

La mise à jour du logiciel prend quelques minutes. Veuillez patienter.

- Vérifiez [que le téléviseur est bien connecté à Internet](#) et s'il y a [problèmes de réseau](#) avec le téléviseur. Une fois les problèmes de réseau résolus, essayez à nouveau de mettre à niveau le téléviseur.
- [Redémarrez votre téléviseur](#), essayez ensuite d'effectuer une mise à jour du système.
- Si le problème persiste, vous pouvez mettre à niveau le logiciel à l'aide d'une clé USB. Pour des informations spécifiques, reportez-vous à la section [Aperçu des réglages > Assistance > Mise à jour du système](#) dans le présent manuel.

Certaines fonctionnalités du téléviseur ne fonctionnent pas après la mise à jour du système.



- Reportez-vous à la section [Dépannage > Guide de dépannage > Redémarrez ou réinitialisez votre téléviseur](#) du présent manuel.

❓ Les réglages sont supprimés et une reconfiguration est nécessaire à chaque fois que le téléviseur est activé.

- Assurez-vous que vous n'avez pas effectué une réinitialisation d'usine du téléviseur. La réinitialisation d'usine efface tous les paramètres.
- Assurez-vous que vous n'avez pas supprimé les données utilisateur. Cette opération efface certains paramètres.
- Assurez-vous que le téléviseur n'est pas en mode Magasin. Lorsque le téléviseur est en mode Magasin, les paramètres du téléviseur sont réinitialisés à intervalles réguliers.
- Vérifiez si vous avez récemment mis à jour le logiciel. Le système peut être instable après la mise à niveau.
- Lorsque vous éteignez le téléviseur, certains paramètres seront automatiquement désactivés.

❓ Je souhaite me déconnecter de mon compte ou supprimer les données d'utilisation du compte.



Pour me déconnecter de mon compte

1. Appuyez sur les touches  /  de la télécommande et sélectionnez  **Compte** dans la barre de navigation supérieure de l'écran d'accueil.
2. Sélectionnez **Gérer les profils > Information sur le compte > Se déconnecter** et le compte sera supprimé du téléviseur.

Les situations suivantes vous aideront à vous déconnecter automatiquement de votre compte :

- Passer du mode Magasin au mode Maison
- Modifier les paramètres de localisation
- Désélectionner **Accepter le compte VIDAA** dans **Partage des données, Confidentialité et CLUF**
- Restaurez les paramètres d'usine de votre téléviseur et supprimez les données utilisateur

Pour supprimer les données d'utilisation du compte

Appuyez sur les touches  /  de la télécommande et sélectionnez  **Réglages > Assistance > Politique de confidentialité > Supprimer les données utilisateur.**



Remarque :

- Ce paramètre supprime complètement vos données d'utilisation (y compris le compte, la liste des chaînes favorites de Live TV, les informations de gestion de l'équipement Bluetooth, le nom du téléviseur, etc. Les données ne peuvent pas être récupérées.
- Le téléviseur redémarrera pour effacer les données après votre confirmation.

❓ Le téléviseur est chaud.

- Ce phénomène est normal, car la dalle génère de la chaleur lorsque le téléviseur fonctionne pendant un certain temps, mais il n'affecte pas le fonctionnement du téléviseur. Tant que le téléviseur fonctionne normalement, vous n'avez pas de souci à vous faire.
- Nous vous recommandons de placer le téléviseur dans un endroit correctement ventilé pour une bonne circulation de l'air.
- Lorsque le téléviseur est en mode veille, vous pouvez également ressentir de la chaleur, car le téléviseur peut être en enregistrement en mode veille.

② Je peux entendre la voix off du menu à l'écran du téléviseur ou du contenu.

- La voix off est disponible lorsque le guide vocal est activé. Pour désactiver le guide vocal, appuyez sur les touches  /  de la télécommande et sélectionnez  **Réglages** > **Accessibilité** > **Guide vocal** et désactivez le **Guide vocal**. Cette fonction peut ne pas être disponible pour certains modèles, pays ou régions.