

Hisense

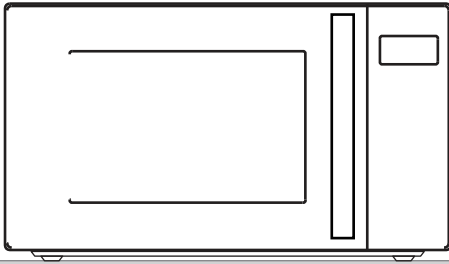

H20MOBS4HG
H20MOMS4HG

Manuel d'instructions / Four à micro-ondes

FR..... 4

CHÈR(E) CLIENT(E)

Nous vous remercions sincèrement pour votre achat. Nous sommes convaincus que vous aurez bientôt de nombreuses raisons de faire réellement confiance à nos produits. Pour faciliter l'utilisation de l'appareil, nous mettons à votre disposition ce manuel d'instructions détaillé.

Les instructions vous aideront à vous familiariser avec votre nouvel appareil. Veuillez les lire attentivement avant d'utiliser l'appareil pour la première fois.

Dans tous les cas, assurez-vous que l'appareil vous a été livré en bon état. Si vous constatez des dommages liés au transport, contactez votre représentant commercial ou l'entrepôt régional d'où le produit a été livré. Vous trouverez le numéro de téléphone correspondant sur le reçu ou dans le rapport de livraison.

Nous vous souhaitons beaucoup de plaisir avec votre nouvel appareil électroménager.

L'appareil est destiné à un usage domestique, pour chauffer des aliments et des boissons grâce à l'énergie électromagnétique, et est réservé à un usage intérieur.



MODE D'EMPLOI

Ces instructions sont rédigées à l'intention de l'utilisateur. Elles décrivent le four à micro-ondes et comment l'utiliser. Elles s'appliquent également à différents types d'appareils, vous pourriez donc y trouver des descriptions de fonctions qui ne s'appliquent pas à votre appareil en particulier.

Nous nous réservons le droit de modifier cette notice d'utilisation sans préavis et vous prions de nous excuser pour les erreurs qui auraient pu s'y glisser.

CONSIGNES DE SÉCURITÉ IMPORTANTES



Ne touchez jamais les surfaces de chauffage ou les appareils de cuisson. Ils deviendront chauds au cours du fonctionnement. Maintenez les enfants à bonne distance de l'appareil, pour garantir leur sécurité. Il existe un risque de

brûlure !



Énergie micro-ondes et haute tension !

Ne retirez pas la plaque mica.

ATTENTION ! L'appareil et ses parties accessibles chauffent au cours de l'utilisation. Il faut être prudent et éviter de toucher les éléments chauffants. Maintenez les enfants de moins de 8 ans à l'écart de l'appareil, sauf si vous les avez en permanence sous votre surveillance. Surveillez les enfants et veillez à ce qu'ils ne jouent pas avec l'appareil.

Les enfants à partir de 8 ans et les personnes disposant de capacités physiques, sensorielles ou mentales réduites, ou manquant d'expérience et de connaissances, peuvent utiliser cet appareil sous surveillance, à condition d'avoir reçu des instructions sur la manière de s'en servir en toute sécurité et d'avoir compris les risques auxquels ils s'exposent. Les enfants ne peuvent pas jouer avec l'appareil. L'appareil ne peut être nettoyé ou entretenu par des enfants, sauf s'ils ont plus de 8 ans et sont surveillés.

Gardez l'appareil et son cordon d'alimentation hors de la portée des enfants de moins de 8 ans.

- **AVERTISSEMENT :** lorsque l'appareil est utilisé en mode combiné, les enfants ne peuvent utiliser le four que sous la surveillance d'un adulte, en raison des températures générées ; (uniquement pour le modèle avec fonction gril)

- **ATTENTION** : si la porte ou les joints de la porte sont endommagés, le four ne peut être utilisé qu'après avoir été réparé par une personne compétente ;
- **AVERTISSEMENT** : il est dangereux pour toute personne non compétente d'effectuer une opération d'entretien ou de réparation impliquant le retrait d'une plaque mica qui fournit une protection contre l'exposition à l'énergie micro-ondes.
- **AVERTISSEMENT** : les liquides et autres aliments ne peuvent pas être chauffés dans des récipients scellés car ils sont susceptibles d'exploser.
- Surveillez les enfants et veillez à ce qu'ils ne jouent pas avec l'appareil.
- Ne retirez pas les pieds du four ; ne bloquez pas les arrivées d'air du four.
- Servez-vous uniquement d'ustensiles adaptés aux fours à micro-ondes.
- Si vous chauffez des denrées alimentaires dans des récipients en plastique ou en papier, gardez un œil sur le four car des flammes peuvent survenir.
- Si vous constatez de la fumée, éteignez ou débranchez l'appareil et gardez la porte fermée pour étouffer les flammes éventuelles.
- Le chauffage de boissons au micro-ondes peut entraîner une ébullition éruptive de manière différée. Le récipient doit donc être manipulé avec prudence.
- Les biberons et bords pour bébés doivent être agités ou secoués et la température doit être contrôlée avant consommation, pour éviter les brûlures.

- Il ne faut pas chauffer d'œufs avec leur coquille ou d'œufs durs entiers dans un four à micro-ondes car ils peuvent exploser, parfois même de manière différée à la suite de l'utilisation du four.
- Lorsque vous nettoyez les surfaces de porte, le joint de la porte ou la cavité du four, utilisez uniquement des savons doux et non abrasifs, ou appliquez des détergents avec une éponge ou un chiffon doux.
- Le four doit être nettoyé régulièrement et tout dépôt d'aliments doit être retiré.
- Le fait de ne pas maintenir le four dans un état de propreté pourrait entraîner une détérioration de la surface susceptible de limiter la durée de vie de l'appareil et, éventuellement, de provoquer une situation dangereuse.
- Si le cordon d'alimentation est endommagé, faites-le remplacer par le fabricant, son technicien du service après-vente, ou toute autre personne à qualification similaire, afin d'éviter tout risque éventuel.
- Ne laissez pas le cordon pendre sur le bord de la table ou le plan de travail.
- Ne connectez jamais cet appareil à une minuterie externe ou à un système de télécommande, pour éviter toute situation dangereuse.
- Ne remplacez jamais l'ampoule située à l'intérieur du four. Elle ne peut être remplacée que par le service Hisense.
- Ne nettoyez pas l'appareil avec des nettoyeurs à vapeur, des nettoyeurs à haute pression, des objets pointus, des produits de nettoyage abrasifs, des éponges abrasives ou des détachants.

Comme pour tous les appareils, vous trouverez ci-dessous quelques règles à suivre et mesures de protection à adopter pour que le four reste ultra performant :

1. Lorsque vous utilisez le four, veillez toujours à ce que le plateau en verre, les bras à roulettes, le couplage et le rail à roulettes soient bien en place.
2. N'utilisez pas le four pour une raison autre que la préparation des aliments, comme pour sécher des vêtements, du papier ou tout autre article non alimentaire, ou à des fins de stérilisation.
3. N'utilisez pas le four lorsqu'il est vide. Cela pourrait l'endommager.
4. N'utilisez pas la cavité du four pour stocker tout type d'objets comme du papier, des livres de cuisine, etc.
5. Ne faites pas cuire d'aliments entourés d'une membrane, comme les jaunes d'œufs, les pommes de terre, le foie de poulet, etc. sans les avoir au préalable percés plusieurs fois avec une fourchette.
6. N'insérez aucun objet dans les ouvertures du boîtier extérieur.
7. Ne retirez jamais du four des éléments comme les pieds, le couplage, les vis, etc.
8. Ne faites pas cuire les aliments directement sur le plateau en verre. Placez les aliments dans/sur un ustensile de cuisson approprié avant de les mettre au four. **IMPORTANT : USTENSILES DE CUISINE À NE PAS UTILISER DANS VOTRE FOUR À MICRO-ONDES**
 - N'utilisez pas de casseroles en métal ou de plats à poignées métalliques.
 - N'utilisez aucun objet à bordure métallique.
 - N'utilisez pas d'attaches métalliques recouvertes de papier sur les sacs en plastique.
 - N'utilisez pas de plats en mélamine car ils contiennent un matériau qui absorbe l'énergie des micro-ondes. Les plats peuvent se fendre ou se calciner, et le processus de cuisson sera alors ralenti.
 - N'utilisez pas de vaisselle Centura. Le glaçage ne convient pas pour une utilisation au micro-ondes. Les tasses à poignée fermée Corelle Livingware sont à éviter.
 - Ne cuisez pas dans un récipient à ouverture restreinte, comme une bouteille de soda ou une bouteille d'huile scellée, car ces récipients peuvent exploser lorsqu'ils sont chauffés au micro-ondes.
 - N'utilisez pas de thermomètres à viande ou à bonbons conventionnels.
 - Il existe des thermomètres spécifiques pour la cuisson au micro-ondes. Ceux-ci peuvent être utilisés.
9. Les ustensiles pour micro-ondes ne devraient être utilisés qu'en suivant les consignes du fabricant.
10. N'essayez pas de faire frire des aliments dans ce four.
11. N'oubliez pas qu'un four à micro-ondes ne chauffe que le liquide présent dans le récipient, et non le récipient lui-même. Par conséquent, même si le couvercle d'un récipient n'est pas

- chaud au toucher lorsque vous le retirez du four, n'oubliez pas qu'une fois le couvercle retiré, les aliments/liquides situés à l'intérieur libèrent la même quantité de vapeur et/ou d'éclaboussures que lors d'une cuisson traditionnelle.
12. Testez toujours vous-même la température des aliments cuits, surtout si vous chauffez ou cuisez des aliments/liquides pour bébés. Il est conseillé de ne jamais consommer d'aliments/de liquides directement sortis du four, mais de les laisser reposer quelques minutes, puis de les remuer pour répartir la chaleur uniformément.
 13. Les aliments contenant un mélange de graisse et d'eau, comme le bouillon, doivent reposer 30 à 60 secondes dans le four après que vous l'avez éteint. Cela permet au mélange de se reposer et d'éviter la formation de bulles lorsqu'une cuillère est placée dans l'aliment/le liquide, ou lorsque vous ajoutez un cube de bouillon.
 14. Lors de la préparation/cuisson des aliments/liquides, n'oubliez pas que certains aliments comme les puddings de Noël, la confiture et la viande hachée chauffent très rapidement. Lorsque vous chauffez ou cuisez des aliments riches en graisses ou en sucre, n'utilisez pas de récipients en plastique.
 15. Les ustensiles de cuisine peuvent chauffer à cause de la chaleur transmise par les aliments chauffés. C'est particulièrement vrai si une pellicule de plastique recouvre le dessus et les poignées de l'ustensile. Des mitaines peuvent être nécessaires pour manipuler l'ustensile.
 16. Pour limiter le risque d'incendie à l'intérieur du four :
 - a) Évitez de cuire les aliments trop longtemps. Surveillez attentivement le four si vous y avez inséré du papier, du plastique ou d'autres matières combustibles destinés à faciliter la cuisson.
 - b) Retirez les attaches métalliques des sacs avant de mettre ces derniers au four.
 - c) Si des matériaux situés à l'intérieur du four s'enflamment, gardez la porte du four fermée, éteignez le four à l'aide de l'interrupteur mural ou coupez l'alimentation sur le panneau de fusibles ou de disjoncteurs.

PANNEAU DE COMMANDE

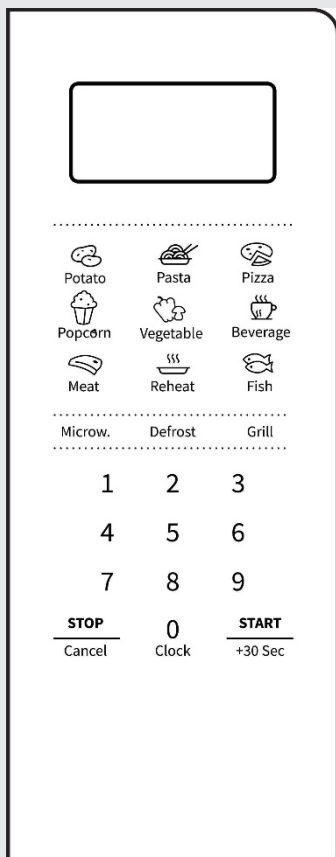

AFFICHAGE

Affiche l'horloge, le temps de cuisson et le réglage.

DÉCONGÉLATION

Utilisez cette touche pour décongeler les aliments en fonction du temps et poids MICROW.

Utilisez cette touche pour sélectionner le niveau de puissance du micro-ondes.

HORLOGE

Maintenez cette touche enfoncée pendant 3 secondes pour régler l'horloge.

Gril

Utilisez cette touche pour sélectionner le niveau de puissance du gril

ICÔNES

Utilisez ces touches pour régler l'heure et le poids des aliments et choisir les programmes de menu automatique.

0 - 9

Utilisez ces touches pour saisir la durée de cuisson et le poids.

ARRÊTER/ANNULER

Utilisez cette touche pour décongeler les aliments en fonction du poids. Maintenez la touche enfoncée pendant 3 secondes pour activer la sécurité enfant

START/+30 SEC

Utilisez cette touche pour une cuisson rapide de 30 secondes, augmenter le temps de cuisson de 30 secondes (à chaque pression), ou confirmer les réglages de cuisson.

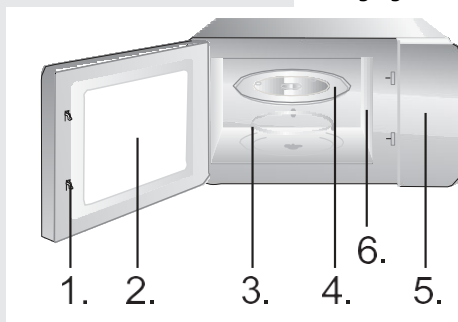

1. Système de verrouillage de sécurité pour la porte
2. Fenêtre du four
3. Anneau de roulement
4. Plateau en verre
5. Panneau de commande
6. Guide d'ondes (ne pas enlever la plaque mica qui recouvre le guide d'ondes)

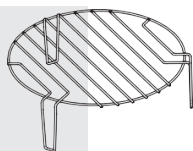

Grille (à utiliser uniquement pour le gril ou la fonction combinée et à placer sur un plateau en verre)

INSTRUCTION D'UTILISATION

HORLOGE

Le four est équipé d'une horloge numérique. Lorsque le four est en mode veille, vous pouvez régler l'horloge en appuyant sur la touche Horloge pendant 3 secondes.

3. Appuyez sur les touches numériques (0-9) et saisissez l'heure. Par exemple, pour entrer l'heure actuelle 12:30, vous devez appuyer sur « 1 », « 2 », « 3 », « 0 ». L'heure saisie doit être comprise entre 1 et 24 et les minutes saisies doivent être comprises entre 0 et 59.
4. Appuyez sur la touche Démarrer pour terminer le réglage de l'horloge. « : » commencera à clignoter. Le réglage de l'horloge est terminé.

REMARQUE :

Veuillez vous assurer que vous avez réglé l'horloge avant de l'utiliser.

GRIL

Il existe trois modes de gril : G, C-1 et C-2. Il s'agit du gril, de la combinaison 1 de cuisson au gril et au micro-ondes et de la combinaison 2 de cuisson au gril et au micro-ondes.

Appuyez sur le bouton « Gril » en continu, sélectionnez le mode souhaité, puis appuyez sur la touche numérique 0~9 pour saisir la durée de la cuisson, la durée maximum pouvant être saisie étant de 99:99. Après avoir saisi la durée de la cuisson, appuyez sur la touche START/ + 30s pour lancer la cuisson. Un bourdonnement retentira pour notifier la fin de l'opération.

G	Gril, l'élément chauffant sera alimenté pendant le temps de fonctionnement. Cela peut être utilisé pour des viandes fines ou du porc, des saucisses et des ailes de poulets car une belle couleur brune peut être obtenue
C1	Combinaison de cuisson au gril et au micro-ondes.
C2	Combinaison de cuisson au gril et au micro-ondes.

REMARQUE :

en mode gril, toutes les parties du four, ainsi que la grille et les récipients de cuisson, peuvent devenir très chauds. Soyez prudent lorsque vous retirez un aliment du four. Utilisez des poignées lourdes ou des mouffles de four pour ÉVITER LES BRÛLURES.

MICROW.

Il y a cinq niveaux de puissance : 100P, 80P, 50P, 30P et 10P. Appuyez en continu sur le bouton « Microw. » et sélectionnez la puissance de micro-ondes souhaitée. Appuyez sur la touche numérique 0~9 pour saisir la durée de cuisson, la durée maximum pouvant être saisie étant de 99:99. Après avoir saisi la durée de la cuisson, appuyez sur la touche START/ + 30s pour lancer la cuisson. Un bourdonnement retentira pour notifier la fin de l'opération.

REMARQUE :

La puissance qui convient pour la préparation dépend du type d'aliment.

ÉLEVÉE	Puissance de sortie à 100 %	pour une cuisson rapide et complète
M. haute	Puissance de sortie de 80 %	pour une cuisson expresse moyenne
Moyenne	Puissance de sortie de 50 %	pour cuire des aliments à la vapeur
M. faible	Puissance de sortie de 30 %	pour décongeler des aliments
FAIBLE	Puissance de sortie de 10 %	pour maintenir la chaleur

AUTOCUISSON

En ce qui concerne les aliments dans le menu automatique, seul le type d'aliment et le poids/la quantité doivent être définis. Le four vous aidera à régler la puissance et la durée.

Par exemple, si vous voulez cuire 2 pommes de terre, veuillez suivre les étapes ci-dessous :

1. Appuyez sur la touche Pomme de terre à plusieurs reprises pour sélectionner l'option de poids de votre aliment. Veuillez vous référer au tableau du menu de cuisson automatique pour plus d'informations.
2. Appuyez sur la touche START pour confirmer et commencer la cuisson.

Menu	Écran	Poids
A1 Pommes de terre	250	250 g
	500	500 g
	750	750 g
A2 Pâtes	50	50 g
	100	100 g
	150	150 g
A3 Pizza	200	200 g
	400	400 g
A4 Popcorn	100	100 g
A5 Légumes	200	200 g
	400	400 g
	600	600 g
A6 Boisson	1	250 ml
	2	500 ml
	3	750 ml
A7 Viande	200	200 g
	400	400 g
	600	600 g

A8 Poisson	200	200 g
	400	400 g
	600	600 g

REMARQUE :

- vous devrez peut-être retourner certains aliments pendant la cuisson pour vous assurer qu'ils sont bien cuits et dorés uniformément.
- La densité et l'épaisseur des aliments peuvent affecter leur temps de cuisson.
- Toutes les durées de cuisson sont approximatives ; ajustez-les en fonction de vos goûts et recettes préférées.
- Ne placez dans le micro-ondes que des récipients appropriés pour four à micro-ondes et du film alimentaire. Percez le film avec une fourchette avant la cuisson.

Le four permet de décongeler viandes, volailles et fruits de mer. La durée de décongélation et la puissance de fonctionnement seront ajustées automatiquement en fonction du poids préraglé. Le poids des aliments à décongeler peut être compris entre 100 g et 1 500 g.

1. Appuyez sur la touche Weight Defrost et l'écran affichera « 0 ».
2. Appuyez sur les touches numériques (0-9) pour saisir le poids. Par exemple, saisissez le poids en appuyant sur « 6 », « 0 », « 0 » pour 600 g.
3. Appuyez sur la touche START pour confirmer et commencer la cuisson.

REMARQUE :

Pendant la décongélation, le four émettra automatiquement un bip

deux fois, à mi-parcours du processus. Ce bip vous rappelle de retourner la nourriture. Une fois cela fait, fermez la porte du four et appuyez sur la touche START. Les aliments volumineux peuvent être congelés au centre. Pour assurer une congélation homogène, retournez-les de temps en temps et cassez-les en petits morceaux pendant la décongélation.

Vidangez les liquides pendant la décongélation car les jus des aliments peuvent chauffer et cuire les aliments.

Le four permet également une décongélation rapide.

1. Appuyez sur Time Defrost et l'écran affichera « : ».
2. Appuyez sur les touches numériques (0-9) pour saisir la durée de la décongélation. Par exemple, saisissez la durée de la décongélation en appuyant sur « 5 », « 3 », « 0 » pendant 5 minutes et 30 secondes.
3. Appuyez sur la touche START pour confirmer et commencer la cuisson.

REMARQUE :

Les aliments volumineux peuvent être congelés au centre. Pour assurer une congélation homogène, retournez-les de temps en temps et cassez-les en petits morceaux pendant la décongélation.

Vidangez les liquides pendant la décongélation car les jus des aliments peuvent chauffer et cuire les aliments.

Conseils d'utilisation du four

Utilisez cette fonction pour chauffer rapidement (puissance de 100 % micro-ondes) ou cuire vos aliments. En mode veille, appuyez sur la touche START et le four fonctionnera pendant 30 secondes. À chaque appui consécutif sur la touche START, le temps de fonctionnement sera prolongé de 30 secondes.

REMARQUE :

|||UNTRANSLATED_CONTENT_START|||Pressing the START key again will prolong the cooking time by 30 seconds in all programs except in automatic mode, multi-step cooking, and in the auto defrost mode.|||UNTRANSLATED_CONTENT_END|||

Utilisez cette fonction pour verrouiller le panneau de commande lors du nettoyage du four ou pour que les enfants ne puissent pas utiliser le four sans surveillance. Dans ce mode, tous les boutons deviennent inopérants.

- 1) Définir le verrouillage : maintenez le bouton STOP enfoncé pendant environ 3 secondes.
- 2) Annuler le verrouillage : maintenez le bouton STOP enfoncé pendant environ 3 secondes.

ENTRETIEN DE VOTRE FOUR À MICRO-ONDES

1. Éteignez le four et débranchez la fiche d'alimentation de la prise murale avant le nettoyage.
2. Veillez à ce que l'intérieur du four reste propre. Si des éclaboussures d'aliments ou des liquides renversés adhèrent aux parois du four, essuyez-les avec un chiffon humide. L'utilisation de détergents agressifs ou d'abrasifs n'est pas recommandée.
3. Il est recommandé de nettoyer l'extérieur du four avec un chiffon humide. Pour éviter que les parties fonctionnelles situées à l'intérieur du four ne soient endommagées, évitez que l'eau ne s'infilte dans les ouvertures de ventilation.
4. Ne laissez pas le panneau de commande devenir humide. Nettoyez avec un chiffon doux et humide, n'utilisez pas de détergents, d'abrasifs ou de nettoyeurs à vaporiser sur le panneau de commande.
5. Si de la vapeur s'accumule à l'intérieur ou autour de la porte du four, essuyez-la avec un chiffon doux. Cela peut se produire lorsque le four à micro-ondes fonctionne dans des conditions d'humidité élevée et cela n'indique nullement un dysfonctionnement de l'appareil.
6. Il est parfois nécessaire de retirer le plateau en verre pour le nettoyer. Lavez le plateau dans de l'eau chaude et mousseuse ou dans un lave-vaisselle.
7. Il est recommandé de nettoyer régulièrement l'anneau de roulement et la cavité du four afin d'éviter tout excès de bruit. Essuyez simplement la surface inférieure du four avec un détergent doux, de l'eau ou un nettoyant pour vitres, puis laissez-la sécher. L'anneau de roulement peut être lavé dans de l'eau chaude et mousseuse ou dans un lave-vaisselle. En cas d'utilisation répétée, les vapeurs de cuisson s'accumulent, mais sans affecter la surface inférieure ou les roues de l'anneau de roulement. Lorsque vous retirez l'anneau de roulement de l'intérieur du four pour le nettoyer, veillez à le replacer correctement.
8. Éliminez les odeurs du four en mélangeant le contenu d'une tasse d'eau et le jus et le zeste d'un citron dans un bol adapté à une utilisation au micro-ondes. Faites tourner le micro-ondes pendant 5 minutes, essuyez-le soigneusement et séchez-le avec un chiffon doux.

ENVIRONNEMENT

Ne jetez pas l'appareil en fin de vie avec les ordures ménagères normales, mais remettez-le à un point de collecte agréé pour le recyclage. En agissant de la sorte, vous contribuerez à la préservation de l'environnement.

MONTAGE DU FOUR À MICRO-ONDES

INSTALLATION

1. Assurez-vous que tous les matériaux d'emballage sont retirés de l'intérieur de la porte.
2. Inspectez le four après l'avoir déballé, afin de détecter d'éventuels vices apparents comme :
 - une porte mal alignée,
 - une porte endommagée,
 - des bosses ou des trous dans la vitre de la porte ou sur l'écran
 - des bosses à l'intérieur du fourSi vous constatez l'un de ces signes, N'UTILISEZ PAS le four.
3. Ce four à micro-ondes pèse 10 kg et doit être placé sur une surface horizontale suffisamment solide pour supporter ce poids.
4. Le four doit être tenu loin des températures élevées et de la vapeur.
5. NE placez RIEN au-dessus du four.
6. Maintenez le four à au moins 20 cm d'éventuelles parois latérales et à 30 cm d'une éventuelle paroi supérieure, afin de garantir une ventilation suffisante.
7. NE retirez PAS l'arbre d'entraînement du plateau tournant.
8. Comme pour tous les appareils, une surveillance accrue est nécessaire lors d'une utilisation par des enfants.
9. Assurez-vous que la prise secteur est facile d'accès et que la fiche peut être retirée rapidement en cas d'urgence. Il devrait, à défaut, être possible de déconnecter l'appareil à l'aide d'un interrupteur du circuit. Les dispositions existantes des normes de sécurité électrique sont alors prises en compte. Le produit doit être correctement connecté à une prise de terre, avec un courant alternatif monophasé (230 V/50 Hz).
ATTENTION ! CET APPAREIL DOIT ÊTRE RELIÉ À LA MASSE !
10. Ce four nécessite une puissance d'entrée de 1,1 kVA. Lors de son installation, il est conseillé de consulter un technicien.

ATTENTION : l'intérieur du four est protégé par un fusible de 250 V, 8 ampères.

CARACTÉRISTIQUES

Consommation électrique	220-240 V ~50 Hz, 1 100 W
Puissance de sortie	700 W
Fréquence de fonctionnement	2 450 MHz
Dimensions extérieures	455 x 261 x 326 mm
Capacité du four.....	20 litres
Poids sans emballage.....	Environ 10,4 kg
Niveau sonore.....	Lc < 55 dB (A)



Cet appareil est étiqueté conformément à la Directive européenne 2012/19/UE relative aux déchets d'équipements électriques et électroniques (DEEE).

Cette directive encadre une validité à l'échelle européenne du retour et du recyclage des déchets

DIMENSIONS DE MONTAGE

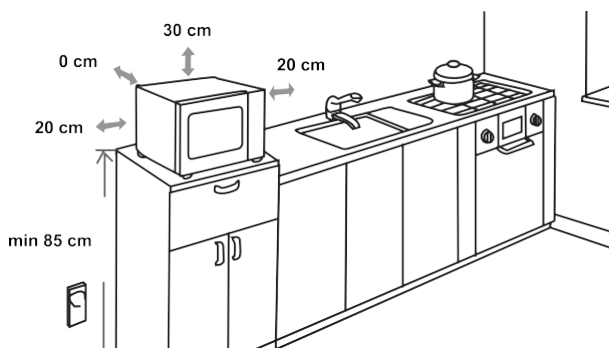

INTERFÉRENCES RADIO

Le four à micro-ondes peut causer des interférences avec votre radio, votre téléviseur ou tout équipement similaire. Les interférences éventuelles peuvent être supprimées ou diminuées en appliquant les procédures suivantes.

- Nettoyez la porte et la surface d'étanchéité du four.
- Placez la radio, la télévision, etc. aussi loin que possible de votre four à micro-ondes.
- Pour une bonne réception du signal, veillez à ce que l'antenne de votre radio, téléviseur, etc. soit installée correctement.

NOUS NOUS RÉSERVONS LE DROIT D'APPORTER TOUTE MODIFICATION QUI N'AFECTE PAS LE FONCTIONNEMENT DE L'APPAREIL.

AVANT DE FAIRE APPEL À UN SERVICE

1. Si le four ne fonctionne pas du tout, les informations sur l'affichage n'apparaissent pas ou l'affichage disparaît :
 - a) Assurez-vous que le four est branché correctement. Si ce n'est pas le cas, retirez la fiche de la prise, attendez 10 secondes et rebranchez-la correctement.
 - b) Inspectez les lieux pour détecter un fusible de circuit grillé ou un disjoncteur principal déclenché. Si ceux-ci semblent fonctionner correctement, testez la prise avec un autre appareil.
2. Si l'alimentation du micro-ondes ne fonctionne pas :
 - a) Vérifiez si la minuterie est réglée.
 - b) Assurez-vous que la porte est bien fermée pour enclencher les verrouillages de sécurité. Sinon, l'énergie des micro-ondes ne pourra pas pénétrer dans le four.
Si aucune des consignes ci-dessus ne permet de corriger la situation, contactez l'agent de service agréé le plus proche.

L'appareil est destiné à un usage domestique, pour chauffer des aliments et des boissons grâce à l'énergie électromagnétique, et est réservé à un usage intérieur.

GARANTIE ET SERVICE

Si vous avez besoin d'informations ou si vous rencontrez un problème, veuillez contacter le centre d'assistance clientèle Hisense de votre pays (vous trouverez son numéro de téléphone dans le dépliant de garantie mondiale). S'il n'existe pas de centre d'assistance clientèle dans votre pays, rendez-vous chez votre revendeur Hisense local ou contactez le service après-vente pour les appareils électroménagers Hisense.

Réservé à un usage personnel !

NOUS VOUS SOUHAITONS DE PROFITER PLEINEMENT DE VOTRE APPAREIL

Hisense